



MC 3C - MC 4M
Manuel d'entretien
et de réparation



Ce manuel de service contient des descriptions détaillées des principaux travaux de réparation pour les nettoyeurs à haute pression professionnels, [MC 3C](#) et [MC 4M](#)

Les opérations d'entretien nécessitent un emplacement de travail suffisant pour les travaux et essais et pourvu d'alimentation en eau et en énergie électrique.

Si un défaut d'utilisation évident est constaté, conseiller au client de se référer au manuel d'utilisation.

Un dysfonctionnement du nettoyeur peut avoir différentes causes, se rapporter à la section dérangement pour identification.

Consulter la liste illustrée de pièces détachées lors de la réparation. Elle montre la position et l'ordre dans lequel chaque composant doit être monté.

Consulter les documents "Bulletin du Service Technique" (TSB en Anglais). Ils relatent les modifications techniques survenues après la publication du manuel d'entretien.

Les documents "Bulletin du Service Technique" sont aussi les documents de référence pour les pièces détachées en attendant la nouvelle édition de la liste illustrée de pièces détachées.

Les manuels d'entretien et les notes d'information technique, doivent être disponibles dans les stations de réparation agréées ALTO.

Il est interdit de diffuser ces informations à une tierce partie.

Utiliser, uniquement, des pièces détachées d'origine [Nilfisk-ALTO](#).

A. Instructions de Sécurité	4
B. Données Techniques	5-33
C. Construction	34-37
D. Fonctionnement	38-39
E. Dé rangement	40-41
F. Maintenance / Réparation	42-64
G. Réglages / Essais	65-65
H. Schéma électriquez	66-68
I. Outillage spécifique	69

Pour votre propre sécurité.



Les travaux d'entretien ou de réparation doivent être effectués par une personne ayant la compétence et formée pour intervenir sur ce matériel.

Observer les règles de sécurité en vigueur concernant les équipements électriques.

En particulier, les normes:
IEC 60335-2-79
EN 60335-2-79

De plus:
Voir les normes spécifiques par pays.

Avant d'utiliser le nettoyeur, lire le manuel utilisateur et le conserver proche pour consultation. Seules les personnes formées et autorisées peuvent utiliser le nettoyeur à haute pression.

Précaution contre les décharges électrostatiques. (ESD en Anglais)

Prendre les précautions suivantes contre les décharges électrostatiques, avant toute intervention sur du matériel électronique:

- Toucher la terre ou la masse du nettoyeur avant de réparer le nettoyeur (afin de vous déchargez de courants électrostatiques).
- Porter un bracelet de décharge si nécessaire.
- Etre en conductivité avec le sol ou utiliser une table conductrice.
- Ne pas toucher directement les composants (Le tenir par l'isolant).
- Utiliser les ensachages dédiés pour le transport.

Référence du produit :		Description:
107146377		MC 3C-130/660 220/1/60/15 EXPT
Données de service	Unité	Valeur
Modèle		MC 3C-130/660
Article N° :		107146377
DONNEES TECHNIQUES		
POMPE:		
Pression en tête de pompe@ Qiec	bar	132
Pression en sortie de pompe @ Qiec	bar	130
Pression au pistolet@ Qiec	bar	111
Pression retenue*	bar	164
Débit. Qiec	l/min	9,2
Hauteur d'aspiration aspiration	m	0,5
Hauteur d'aspiration ammorcée	m	1
Type de pompe		NA3
Nombre de pistons		3
Type de piston		Acier inoxydable
Couple	mm	0
Type d'huile de pompe		SAE 80W-90 API GL-5
Volume d'huile de pompe	L	0,42
ELECTRIQUE:		
Données électriques		
Essai d'isolation en haute tension	kV	1,5
Résistance d'isolement		1
Résistance de la terre		0,2
Rotation moteur		3460
N° de schéma électrique.		0
AUTRES DONNÉES:		
Buse HP		NT 0400
Température Max entrée d'eau. (ammorcée)	°C	25 (50 max.1 heure)
Température Max entrée d'eau. (aspiration)	°C	25 (50 max.1 heure)
Température Max entrée d'eau. (Induction)	°C	60 (>40°C max. 1h)
Type de pistolet		ERGO 2000 STANDARD GUN W/O FLEXIBLE SWIVEL
Première lance		FLEXOPOWER PLUS 990 BEND W/O NOZZLE BLUE
Seconde lance		None
Flexible		DN6 x 10m
Niveau sonore		91
Impact calculé		2,8
Vibration ISO 5349, lance 1 / lance 2		<1,5; +/-1
Classe de protection		IPX5
Poids de la machine accessoires inclus	kg	36
Dimensions, machine seule L x l x H	mm	382x382x1017

Référence du produit :		Description:	
107146373		MC 3C-140/570 230/1/50/13 UK	
Données de service	Unité	Valeur	
Modèle		MC 3C-140/570	
Article N° :		107146373	
DONNEES TECHNIQUES			
POMPE:			
Pression en tête de pompe@ Qiec	bar	126	
Pression en sortie de pompe @ Qiec	bar	124	
Pression au pistolet@ Qiec	bar	123	
Pression retenue*	bar	172	
Débit. Qiec	l/min	8,4	
Hauteur d'aspiration aspiration	m	0,5	
Hauteur d'aspiration ammorcée	m	1	
Type de pompe		NA3	
Nombre de pistons		3	
Type de piston		Acier inoxydable	
Couple	mm	0	
Type d'huile de pompe		SAE 80W-90 API GL-5	
Volume d'huile de pompe	L	0,42	
ELECTRIQUE:			
Données électriques			
Essai d'isolation en haute tension	kV	1,5	
Résistance d'isolement		1	
Résistance de la terre		0,2	
Rotation moteur		2800	
N° de schéma électrique.		0	
AUTRES DONNÉES:			
Buse HP		25034	
Température Max entrée d'eau. (ammorcée)	°C	25 (50 max.1 heure)	
Température Max entrée d'eau. (aspiration)	°C	25 (50 max.1 heure)	
Température Max entrée d'eau. (Induction)	°C	60 (>40°C max. 1h)	
Type de pistolet		ERGO 2000 STANDARD GUN W/O FLEXIBLE SWIVEL	
Première lance		UNIVERSAL PLUS LANCE 990 BEND	
Seconde lance		None	
Flexible		DN6 x 10m	
Niveau sonore		91	
Impact calculé		2,5	
Vibration ISO 5349, lance 1 / lance 2		<1,5; +/-1	
Classe de protection		IPX5	
Poids de la machine accessoires inclus	kg	36	
Dimensions, machine seule L x l x H	mm	382x382x1017	

Référence du produit :		Description:
107146375		MC 3C-140/660 230/1/50/16 EU
Données de service	Unité	Valeur
Modèle		MC 3C-140/660
Article N° :		107146375
DONNEES TECHNIQUES		
POMPE:		
Pression en tête de pompe@ Qiec	bar	132
Pression en sortie de pompe @ Qiec	bar	131
Pression au pistolet@ Qiec	bar	129
Pression retenue*	bar	164
Débit. Qiec	l/min	9,3
Hauteur d'aspiration aspiration	m	0,5
Hauteur d'aspiration ammorcée	m	1
Type de pompe		NA3
Nombre de pistons		3
Type de piston		Acier inoxydable
Couple	mm	0
Type d'huile de pompe		SAE 80W-90 API GL-5
Volume d'huile de pompe	L	0,42
ELECTRIQUE:		
Données électriques		
Essai d'isolation en haute tension	kV	1,5
Résistance d'isolement		1
Résistance de la terre		0,2
Rotation moteur		2800
N° de schéma électrique.		0
AUTRES DONNÉES:		
Buse HP		NT 0370
Température Max entrée d'eau. (ammorcée)	°C	25 (50 max.1 heure)
Température Max entrée d'eau. (aspiration)	°C	25 (50 max.1 heure)
Température Max entrée d'eau. (Induction)	°C	60 (>40°C max. 1h)
Type de pistolet		ERGO 2000 STANDARD GUN W/O FLEXIBLE SWIVEL
Première lance		UNIVERSAL PLUS LANCE 990 BEND
Seconde lance		None
Flexible		DN6 x 10m
Niveau sonore		91
Impact calculé		2,9
Vibration ISO 5349, lance 1 / lance 2		<1,5; +/-1
Classe de protection		IPX5
Poids de la machine accessoires inclus	kg	36
Dimensions, machine seule L x l x H	mm	382x382x1017

Référence du produit :		Description:
107146371		MC 3C-150/570 230/1/50/13 XT UK
Données de service	Unité	Valeur
Modèle		MC 3C-150/570 XT
Article N° :		107146371
DONNEES TECHNIQUES		
POMPE:		
Pression en tête de pompe@ Qiec	bar	129
Pression en sortie de pompe @ Qiec	bar	126
Pression au pistolet@ Qiec	bar	123
Pression retenue*	bar	172
Débit. Qiec	l/min	8,4
Hauteur d'aspiration aspiration	m	0,5
Hauteur d'aspiration ammorcée	m	1
Type de pompe		NA3
Nombre de pistons		3
Type de piston		Acier inoxydable
Couple	mm	0
Type d'huile de pompe		SAE 80W-90 API GL-5
Volume d'huile de pompe	L	0,42
ELECTRIQUE:		
Données électriques		
Essai d'isolation en haute tension	kV	1,5
Résistance d'isolement		1
Résistance de la terre		0,2
Rotation moteur		2800
N° de schéma électrique.		0
AUTRES DONNÉES:		
Buse HP		NT 0340
Température Max entrée d'eau. (ammorcée)	°C	25 (50 max.1 heure)
Température Max entrée d'eau. (aspiration)	°C	25 (50 max.1 heure)
Température Max entrée d'eau. (Induction)	°C	60 (>40°C max. 1h)
Type de pistolet		ERGO 2000 STANDARD GUN W/O FLEXIBLE SWIVEL
Première lance		LANCE FOR 4-IN-1 880 BEND
Seconde lance		None
Flexible		DN6X15M
Niveau sonore		91
Impact calculé		2,6
Vibration ISO 5349, lance 1 / lance 2		<1,5; +/-1
Classe de protection		IPX5
Poids de la machine accessoires inclus	kg	38
Dimensions, machine seule L x l x H	mm	382x382x1017

Référence du produit :		Description:
107146376		MC 3C-150/660 230/1/50/16 EU
Données de service	Unité	Valeur
Modèle		MC 3C-150/660
Article N° :		107146376
DONNEES TECHNIQUES		
POMPE:		
Pression en tête de pompe@ Qiec	bar	132
Pression en sortie de pompe @ Qiec	bar	130
Pression au pistolet@ Qiec	bar	129
Pression retenue*	bar	164
Débit. Qiec	l/min	9,3
Hauteur d'aspiration aspiration	m	0,5
Hauteur d'aspiration ammorcée	m	1
Type de pompe		NA3
Nombre de pistons		3
Type de piston		Acier inoxydable
Couple	mm	0
Type d'huile de pompe		SAE 80W-90 API GL-5
Volume d'huile de pompe	L	0,42
ELECTRIQUE:		
Données électriques		
Essai d'isolation en haute tension	kV	1,5
Résistance d'isolement		1
Résistance de la terre		0,2
Rotation moteur		2800
N° de schéma électrique.		0
AUTRES DONNÉES:		
Buse HP		NT 0370
Température Max entrée d'eau. (ammorcée)	°C	25 (50 max.1 heure)
Température Max entrée d'eau. (aspiration)	°C	25 (50 max.1 heure)
Température Max entrée d'eau. (Induction)	°C	60 (>40°C max. 1h)
Type de pistolet		ERGO 2000 STANDARD GUN W/O FLEXIBLE SWIVEL
Première lance		FLEXOPOWER PLUS 990 BEND W/O NOZZLE BLUE
Seconde lance		None
Flexible		DN6 x 10m
Niveau sonore		91
Impact calculé		3
Vibration ISO 5349, lance 1 / lance 2		<1,5; +/-1
Classe de protection		IPX5
Poids de la machine accessoires inclus	kg	36
Dimensions, machine seule L x l x H	mm	382x382x1017

Référence du produit :		Description:
107146380		MC 3C-150/660 230/1/50/16 XT EU
Données de service	Unité	Valeur
Modèle		MC 3C-150/660 XT
Article N° :		107146380
DONNEES TECHNIQUES		
POMPE:		
Pression en tête de pompe@ Qiec	bar	134
Pression en sortie de pompe @ Qiec	bar	132
Pression au pistolet@ Qiec	bar	127
Pression retenue*	bar	164
Débit. Qiec	l/min	9,2
Hauteur d'aspiration aspiration	m	0,5
Hauteur d'aspiration ammorcée	m	1
Type de pompe		NA3
Nombre de pistons		3
Type de piston		Acier inoxydable
Couple	mm	0
Type d'huile de pompe		SAE 80W-90 API GL-5
Volume d'huile de pompe	L	0,42
ELECTRIQUE:		
Données électriques		
Essai d'isolation en haute tension	kV	1,5
Résistance d'isolement		1
Résistance de la terre		0,2
Rotation moteur		2800
N° de schéma électrique.		0
AUTRES DONNÉES:		
Buse HP		NT 0370
Température Max entrée d'eau. (ammorcée)	°C	25 (50 max.1 heure)
Température Max entrée d'eau. (aspiration)	°C	25 (50 max.1 heure)
Température Max entrée d'eau. (Induction)	°C	60 (>40°C max. 1h)
Type de pistolet		ERGO 2000 STANDARD GUN W/O FLEXIBLE SWIVEL
Première lance		LANCE FOR 4-IN-1 880 BEND
Seconde lance		None
Flexible		DN6X15M
Niveau sonore		91
Impact calculé		3
Vibration ISO 5349, lance 1 / lance 2		<1,5; +/-1
Classe de protection		IPX5
Poids de la machine accessoires inclus	kg	38
Dimensions, machine seule L x l x H	mm	382x382x1017

Référence du produit :		Description:
107146381		MC 3C-160/770 400/3/50 EU
Données de service	Unité	Valeur
Modèle		MC 3C-160/770
Article N° :		107146381
DONNEES TECHNIQUES		
POMPE:		
Pression en tête de pompe@ Qiec	bar	130
Pression en sortie de pompe @ Qiec	bar	128
Pression au pistolet@ Qiec	bar	135
Pression retenue*	bar	186
Débit. Qiec	l/min	11,8
Hauteur d'aspiration aspiration	m	0,5
Hauteur d'aspiration ammorcée	m	1
Type de pompe		NA3
Nombre de pistons		3
Type de piston		Acier inoxydable
Couple	mm	0
Type d'huile de pompe		Agip Rotra
Volume d'huile de pompe		
ELECTRIQUE:		
Données électriques		
Essai d'isolation en haute tension	kV	1,5
Résistance d'isolement		1
Résistance de la terre		0,2
Rotation moteur		2800
N° de schéma électrique.		0
AUTRES DONNÉES:		
Buse HP		25045
Température Max entrée d'eau. (ammorcée)	°C	25 (50 max.1 heure)
Température Max entrée d'eau. (aspiration)	°C	25 (50 max.1 heure)
Température Max entrée d'eau. (Induction)	°C	60 (>40°C max. 1h)
Type de pistolet		ERGO 2000 STANDARD GUN W/O FLEXIBLE SWIVEL
Première lance		UNIVERSAL PLUS LANCE 990 BEND
Seconde lance		None
Flexible		DN6 x 10m
Niveau sonore		94
Impact calculé		3,6
Vibration ISO 5349, lance 1 / lance 2		<1,5; +/-1
Classe de protection		IPX5
Poids de la machine accessoires inclus	kg	36
Dimensions, machine seule L x l x H	mm	382x382x1017

Référence du produit :		Description:
107146383		MC 3C-170/820 220-440/3/60 EXPT
Données de service	Unité	Valeur
Modèle		MC 3C-170/820
Article N° :		107146383
DONNEES TECHNIQUES		
POMPE:		
Pression en tête de pompe@ Qiec	bar	145
Pression en sortie de pompe @ Qiec	bar	143
Pression au pistolet@ Qiec	bar	142
Pression retenue*	bar	189
Débit. Qiec	l/min	11,6
Hauteur d'aspiration aspiration	m	0,5
Hauteur d'aspiration ammorcée	m	1
Type de pompe		NA3
Nombre de pistons		3
Type de piston		Acier inoxydable
Couple	mm	0
Type d'huile de pompe		SAE 80W-90 API GL-5
Volume d'huile de pompe	L	0,42
ELECTRIQUE:		
Données électriques		
Essai d'isolation en haute tension	kV	1,5
Résistance d'isolement		1
Résistance de la terre		0,2
Rotation moteur		3380
N° de schéma électrique.		0
AUTRES DONNÉES:		
Buse HP		NT 0435
Température Max entrée d'eau. (ammorcée)	°C	25 (50 max.1 heure)
Température Max entrée d'eau. (aspiration)	°C	25 (50 max.1 heure)
Température Max entrée d'eau. (Induction)	°C	60 (>40°C max. 1h)
Type de pistolet		ERGO 2000 STANDARD GUN W/O FLEXIBLE SWIVEL
Première lance		FLEXOPOWER PLUS 990 BEND W/O NOZZLE BLUE
Seconde lance		None
Flexible		DN6 x 10m
Niveau sonore		94
Impact calculé		4
Vibration ISO 5349, lance 1 / lance 2		<1,5; +/-1
Classe de protection		IPX5
Poids de la machine accessoires inclus	kg	36
Dimensions, machine seule L x l x H	mm	382x382x1017

Référence du produit :		Description:
107146385		MC 3C-170/820 230-400/3/50 XT NO
Données de service	Unité	Valeur
Modèle		MC 3C-170/820 230-400/3/50 XT NO
Article N° :		107146385
DONNEES TECHNIQUES		
POMPE:		
Pression en tête de pompe@ Qiec	bar	147
Pression en sortie de pompe @ Qiec	bar	145
Pression au pistolet@ Qiec	bar	141
Pression retenue*	bar	186
Débit. Qiec	l/min	11,3
Hauteur d'aspiration aspiration	m	0,5
Hauteur d'aspiration ammorcée	m	1
Type de pompe		NA3
Nombre de pistons		3
Type de piston		Acier inoxydable
Couple	mm	0
Type d'huile de pompe		Agip Rotra
Volume d'huile de pompe		
ELECTRIQUE:		
Données électriques		
Essai d'isolation en haute tension	kV	1,5
Résistance d'isolement		1
Résistance de la terre		0,2
Rotation moteur		2800
N° de schéma électrique.		0
AUTRES DONNÉES:		
Buse HP		NT 0435
Température Max entrée d'eau. (ammorcée)	°C	25 (50 max.1 heure)
Température Max entrée d'eau. (aspiration)	°C	25 (50 max.1 heure)
Température Max entrée d'eau. (Induction)	°C	60 (>40°C max. 1h)
Type de pistolet		ERGO 2000 STANDARD GUN W/O FLEXIBLE SWIVEL
Première lance		LANCE FOR 4-IN-1 880 BEND
Seconde lance		None
Flexible		DN6X15M
Niveau sonore		94
Impact calculé		4
Vibration ISO 5349, lance 1 / lance 2		<1,5; +/-1
Classe de protection		IPX5
Poids de la machine accessoires inclus	kg	38
Dimensions, machine seule L x l x H	mm	382x382x1017

Référence du produit :		Description:
107146384		MC 3C-170/820 400/3/50 XT EU
Données de service	Unité	Valeur
Modèle		MC 3C-170/820
Article N° :		107146384
DONNEES TECHNIQUES		
POMPE:		
Pression en tête de pompe@ Qiec	bar	147
Pression en sortie de pompe @ Qiec	bar	145
Pression au pistolet@ Qiec	bar	141
Pression retenue*	bar	186
Débit. Qiec	l/min	11,3
Hauteur d'aspiration aspiration	m	0,5
Hauteur d'aspiration ammorcée	m	1
Type de pompe		NA3
Nombre de pistons		3
Type de piston		Acier inoxydable
Couple	mm	0
Type d'huile de pompe		Agip Rotra
Volume d'huile de pompe		
ELECTRIQUE:		
Données électriques		
Essai d'isolation en haute tension	kV	1,5
Résistance d'isolement		1
Résistance de la terre		0,2
Rotation moteur		2800
N° de schéma électrique.		0
AUTRES DONNÉES:		
Buse HP		NT 0435
Température Max entrée d'eau. (ammorcée)	°C	25 (50 max.1 heure)
Température Max entrée d'eau. (aspiration)	°C	25 (50 max.1 heure)
Température Max entrée d'eau. (Induction)	°C	60 (>40°C max. 1h)
Type de pistolet		ERGO 2000 STANDARD GUN W/O FLEXIBLE SWIVEL
Première lance		LANCE FOR 4-IN-1 880 BEND
Seconde lance		None
Flexible		DN6X15M
Niveau sonore		94
Impact calculé		4
Vibration ISO 5349, lance 1 / lance 2		<1,5; +/-1
Classe de protection		IPX5
Poids de la machine accessoires inclus	kg	38
Dimensions, machine seule L x l x H	mm	382x382x1017

Référence du produit :		Description:
107146382		MC 3C-170/820 400/3/50 EU
Données de service	Unité	Valeur
Modèle		MC 3C-170/820
Article N° :		107146382
DONNEES TECHNIQUES		
POMPE:		
Pression en tête de pompe@ Qiec	bar	146
Pression en sortie de pompe @ Qiec	bar	143
Pression au pistolet@ Qiec	bar	142
Pression retenue*	bar	186
Débit. Qiec	l/min	11,6
Hauteur d'aspiration aspiration	m	0,5
Hauteur d'aspiration ammorcée	m	1
Type de pompe		NA3
Nombre de pistons		3
Type de piston		Acier inoxydable
Couple	mm	0
Type d'huile de pompe		SAE 80W-90 API GL-5
Volume d'huile de pompe	L	0,42
ELECTRIQUE:		
Données électriques		
Essai d'isolation en haute tension	kV	1,5
Résistance d'isolement		1
Résistance de la terre		0,2
Rotation moteur		2800
N° de schéma électrique.		0
AUTRES DONNÉES:		
Buse HP		NT 0435
Température Max entrée d'eau. (ammorcée)	°C	25 (50 max.1 heure)
Température Max entrée d'eau. (aspiration)	°C	25 (50 max.1 heure)
Température Max entrée d'eau. (Induction)	°C	60 (>40°C max. 1h)
Type de pistolet		ERGO 2000 STANDARD GUN W/O FLEXIBLE SWIVEL
Première lance		FLEXOPOWER PLUS 990 BEND W/O NOZZLE BLUE
Seconde lance		None
Flexible		DN6X15M
Niveau sonore		94
Impact calculé		4
Vibration ISO 5349, lance 1 / lance 2		<1,5; +/-1
Classe de protection		IPX5
Poids de la machine accessoires inclus	kg	36
Dimensions, machine seule L x l x H	mm	382x382x1017

Référence du produit :		Description:	
107145840		MC 3C-170/830 400/3/50 EU	
Données de service	Unité	Valeur	
Modèle		MC 3C-170/830	
Article N° :		107145840	
DONNEES TECHNIQUES			
POMPE:			
Pression en tête de pompe@ Qiec	bar	158	
Pression en sortie de pompe @ Qiec	bar	139	
Pression au pistolet@ Qiec	bar	127	
Pression retenue*	bar	175	
Débit. Qiec	l/min	11,6	
Hauteur d'aspiration aspiration	m	-	
Hauteur d'aspiration ammorcée	m	0,5	
Type de pompe		Comet	
Nombre de pistons		3	
Type de piston		Acier inoxydable	
Couple	mm	0	
Type d'huile de pompe		SAE 80W-90 API GL-5	
Volume d'huile de pompe	L	0,42	
ELECTRIQUE:			
Données électriques			
Essai d'isolation en haute tension	kV	1,5	
Résistance d'isolement		1	
Résistance de la terre		0,2	
Rotation moteur		2880	
N° de schéma électrique.		71413	
AUTRES DONNÉES:			
Buse HP		NT 0450	
Température Max entrée d'eau. (ammorcée)	°C	50	
Température Max entrée d'eau. (aspiration)	°C	50	
Température Max entrée d'eau. (Induction)	°C	60	
Type de pistolet		ERGO 2000 STANDARD GUN W/O FLEXIBLE SWIVEL	
Première lance		FLEXOPOWER PLUS LANCE 990 BEND	
Seconde lance		None	
Flexible		DN6 x 10m	
Niveau sonore		97	
Impact calculé		4	
Vibration ISO 5349, lance 1 / lance 2		<2,5; +/-1	
Classe de protection		IPX5	
Poids de la machine accessoires inclus	kg	35	
Dimensions, machine seule L x l x H	mm	382x382x1017	

Référence du produit :		Description:
107145841		MC 3C-170/830 400/3/50 XT EU
Données de service	Unité	Valeur
Modèle		MC 3C-170/830 XT
Article N° :		107145841
DONNEES TECHNIQUES		
POMPE:		
Pression en tête de pompe@ Qiec	bar	163
Pression en sortie de pompe @ Qiec	bar	145
Pression au pistolet@ Qiec	bar	132
Pression retenue*	bar	200
Débit. Qiec	l/min	11,6
Hauteur d'aspiration aspiration	m	-
Hauteur d'aspiration ammorcée	m	0,5
Type de pompe		NA5 v1
Nombre de pistons		3
Type de piston		Full Ceramic
Couple	mm	1
Type d'huile de pompe		SAE 80W-90 API GL-5
Volume d'huile de pompe	L	0,42
ELECTRIQUE:		
Données électriques		
Essai d'isolation en haute tension	kV	1,5
Résistance d'isolement		1
Résistance de la terre		0,2
Rotation moteur		2880
N° de schéma électrique.		71413
AUTRES DONNÉES:		
Buse HP		NT 0450
Température Max entrée d'eau. (ammorcée)	°C	50
Température Max entrée d'eau. (aspiration)	°C	50
Température Max entrée d'eau. (Induction)	°C	60
Type de pistolet		ERGO 2000 STANDARD GUN W/O FLEXIBLE SWIVEL
Première lance		LANCE FOR 4-IN-1 880 BEND
Seconde lance		None
Flexible		DN6X15M
Niveau sonore		97
Impact calculé		4
Vibration ISO 5349, lance 1 / lance 2		<2,5; +/-1
Classe de protection		IPX5
Poids de la machine accessoires inclus	kg	36
Dimensions, machine seule L x l x H	mm	382x382x1017

Référence du produit :		Description:
107146398		MC 4M-100/770 230/1/50/13 UK
Données de service	Unité	Valeur
Modèle		MC 4M-100/770
Article N° :		107146398
DONNEES TECHNIQUES		
POMPE:		
Pression en tête de pompe@ Qiec	bar	86
Pression en sortie de pompe @ Qiec	bar	83
Pression au pistolet@ Qiec	bar	80
Pression retenue*	bar	125
Débit. Qiec	l/min	11,1
Hauteur d'aspiration aspiration	m	0,5
Hauteur d'aspiration ammorcée	m	1
Type de pompe		NA4
Nombre de pistons		3
Type de piston		Revêtement céramique
Couple	mm	0
Type d'huile de pompe		SAE 80W-90 API GL-5
Volume d'huile de pompe	L	0,39
ELECTRIQUE:		
Données électriques		
Essai d'isolation en haute tension	kV	1,5
Résistance d'isolement		1
Résistance de la terre		0,2
Rotation moteur		1450
N° de schéma électrique.		0
AUTRES DONNÉES:		
Buse HP		NT 0530
Température Max entrée d'eau. (ammorcée)	°C	25 (50 max.1 heure)
Température Max entrée d'eau. (aspiration)	°C	25 (50 max.1 heure)
Température Max entrée d'eau. (Induction)	°C	60 (>40°C max. 1h)
Type de pistolet		ERGO 2000 STANDARD GUN W/O FLEXIBLE SWIVEL
Première lance		FLEXOPOWER PLUS 990 BEND W/O NOZZLE BLUE
Seconde lance		None
Flexible		DN6 x 10m
Niveau sonore		86
Impact calculé		2,9
Vibration ISO 5349, lance 1 / lance 2		<1,5; +/-1
Classe de protection		IPX5
Poids de la machine accessoires inclus	kg	39
Dimensions, machine seule L x l x H	mm	382x382x1017

Référence du produit :

107146395

Description:

MC 4M-140/620 230/1/50/13 EU

Données de service	Unité	Valeur
Modèle		MC 4M-140/620
Article N° :		107146395
DONNEES TECHNIQUES		
POMPE:		
Pression en tête de pompe@ Qiec	bar	121
Pression en sortie de pompe @ Qiec	bar	122
Pression au pistolet@ Qiec	bar	128
Pression retenue*	bar	167
Débit. Qiec	l/min	8,7
Hauteur d'aspiration aspiration	m	0,5
Hauteur d'aspiration ammorcée	m	1
Type de pompe		NA4
Nombre de pistons		3
Type de piston		Revêtement céramique
Couple	mm	0
Type d'huile de pompe		Agip Rotra
Volume d'huile de pompe		
ELECTRIQUE:		
Données électriques		
Essai d'isolation en haute tension	kV	1,5
Résistance d'isolement		1
Résistance de la terre		0,2
Rotation moteur		1450
N° de schéma électrique.		0
AUTRES DONNÉES:		
Buse HP		25035
Température Max entrée d'eau. (ammorcée)	°C	25 (50 max.1 heure)
Température Max entrée d'eau. (aspiration)	°C	25 (50 max.1 heure)
Température Max entrée d'eau. (Induction)	°C	60 (>40°C max. 1h)
Type de pistolet		ERGO 2000 STANDARD GUN W/O FLEXIBLE SWIVEL
Première lance		UNIVERSAL PLUS LANCE 990 BEND
Seconde lance		None
Flexible		DN6 x 10m
Niveau sonore		86
Impact calculé		2,8
Vibration ISO 5349, lance 1 / lance 2		<1,5; +/-1
Classe de protection		IPX5
Poids de la machine accessoires inclus	kg	39
Dimensions, machine seule L x l x H	mm	382x382x1017

Référence du produit :		Description:
107146396		MC 4M-140/620 230/1/50/13 UK
Données de service	Unité	Valeur
Modèle		MC 4M-140/620
Article N° :		107146396
DONNEES TECHNIQUES		
POMPE:		
Pression en tête de pompe@ Qiec	bar	121
Pression en sortie de pompe @ Qiec	bar	122
Pression au pistolet@ Qiec	bar	128
Pression retenue*	bar	167
Débit. Qiec	l/min	8,7
Hauteur d'aspiration aspiration	m	0,5
Hauteur d'aspiration ammorcée	m	1
Type de pompe		NA4
Nombre de pistons		3
Type de piston		Revêtement céramique
Couple	mm	0
Type d'huile de pompe		Agip Rotra
Volume d'huile de pompe		
ELECTRIQUE:		
Données électriques		
Essai d'isolation en haute tension	kV	1,5
Résistance d'isolement		1
Résistance de la terre		0,2
Rotation moteur		1450
N° de schéma électrique.		0
AUTRES DONNÉES:		
Buse HP		25035
Température Max entrée d'eau. (ammorcée)	°C	25 (50 max.1 heure)
Température Max entrée d'eau. (aspiration)	°C	25 (50 max.1 heure)
Température Max entrée d'eau. (Induction)	°C	60 (>40°C max. 1h)
Type de pistolet		ERGO 2000 STANDARD GUN W/O FLEXIBLE SWIVEL
Première lance		UNIVERSAL PLUS LANCE 990 BEND
Seconde lance		None
Flexible		DN6 x 10m
Niveau sonore		86
Impact calculé		2,8
Vibration ISO 5349, lance 1 / lance 2		<1,5; +/-1
Classe de protection		IPX5
Poids de la machine accessoires inclus	kg	39
Dimensions, machine seule L x l x H	mm	382x382x1017

Référence du produit :		Description:
107146399		MC 4M-140/620 230/1/50/13 XT UK
Données de service	Unité	Valeur
Modèle		MC 4M-140/620 XT
Article N° :		107146399
DONNEES TECHNIQUES		
POMPE:		
Pression en tête de pompe@ Qiec	bar	124
Pression en sortie de pompe @ Qiec	bar	123
Pression au pistolet@ Qiec	bar	120
Pression retenue*	bar	167
Débit. Qiec	l/min	8,8
Hauteur d'aspiration aspiration	m	0,5
Hauteur d'aspiration ammorcée	m	1
Type de pompe		NA4
Nombre de pistons		3
Type de piston		Revêtement céramique
Couple	mm	0
Type d'huile de pompe		SAE 80W-90 API GL-5
Volume d'huile de pompe	L	0,39
ELECTRIQUE:		
Données électriques		
Essai d'isolation en haute tension	kV	1,5
Résistance d'isolement		1
Résistance de la terre		0,2
Rotation moteur		1450
N° de schéma électrique.		0
AUTRES DONNÉES:		
Buse HP		NT 0350
Température Max entrée d'eau. (ammorcée)	°C	25 (50 max.1 heure)
Température Max entrée d'eau. (aspiration)	°C	25 (50 max.1 heure)
Température Max entrée d'eau. (Induction)	°C	60 (>40°C max. 1h)
Type de pistolet		ERGO 2000 STANDARD GUN W/O FLEXIBLE SWIVEL
Première lance		LANCE FOR 4-IN-1 880 BEND
Seconde lance		None
Flexible		DN6X15M
Niveau sonore		86
Impact calculé		2,8
Vibration ISO 5349, lance 1 / lance 2		<1,5; +/-1
Classe de protection		IPX5
Poids de la machine accessoires inclus	kg	41
Dimensions, machine seule L x l x H	mm	382x382x1017

Référence du produit :		Description:
107146402		MC 4M-150/620 220/1/60/15 EXPT
Données de service	Unité	Valeur
Modèle		MC 4M-150/620
Article N° :		107146402
DONNEES TECHNIQUES		
POMPE:		
Pression en tête de pompe@ Qiec	bar	132
Pression en sortie de pompe @ Qiec	bar	130
Pression au pistolet@ Qiec	bar	129
Pression retenue*	bar	165
Débit. Qiec	l/min	8,6
Hauteur d'aspiration aspiration	m	0,5
Hauteur d'aspiration ammorcée	m	1
Type de pompe		NA4
Nombre de pistons		3
Type de piston		Revêtement céramique
Couple	mm	0
Type d'huile de pompe		SAE 80W-90 API GL-5
Volume d'huile de pompe	L	0,39
ELECTRIQUE:		
Données électriques		
Essai d'isolation en haute tension	kV	1,5
Résistance d'isolement		1
Résistance de la terre		0,2
Rotation moteur		1720
N° de schéma électrique.		0
AUTRES DONNÉES:		
Buse HP		NT 0340
Température Max entrée d'eau. (ammorcée)	°C	25 (50 max.1 heure)
Température Max entrée d'eau. (aspiration)	°C	25 (50 max.1 heure)
Température Max entrée d'eau. (Induction)	°C	60 (>40°C max. 1h)
Type de pistolet		ERGO 2000 STANDARD GUN W/O FLEXIBLE SWIVEL
Première lance		FLEXOPOWER PLUS 990 BEND W/O NOZZLE BLUE
Seconde lance		None
Flexible		DN6 x 10m
Niveau sonore		86
Impact calculé		2,8
Vibration ISO 5349, lance 1 / lance 2		<1,5; +/-1
Classe de protection		IPX5
Poids de la machine accessoires inclus	kg	39
Dimensions, machine seule L x l x H	mm	382x382x1017

Référence du produit :		Description:	
107146413		MC 4M-150/620 XT 220/1/60/15 EXPT	
Données de service	Unité	Valeur	
Modèle		MC 4M-150/620 XT	
Article N° :		107146413	
DONNEES TECHNIQUES			
POMPE:			
Pression en tête de pompe@ Qiec	bar	134	
Pression en sortie de pompe @ Qiec	bar	132	
Pression au pistolet@ Qiec	bar	129	
Pression retenue*	bar	165	
Débit. Qiec	l/min	8,6	
Hauteur d'aspiration aspiration	m	0,5	
Hauteur d'aspiration ammorcée	m	1	
Type de pompe		NA4	
Nombre de pistons		3	
Type de piston		Revêtement céramique	
Couple	mm	0	
Type d'huile de pompe		SAE 80W-90 API GL-5	
Volume d'huile de pompe	L	0,39	
ELECTRIQUE:			
Données électriques			
Essai d'isolation en haute tension	kV	1,5	
Résistance d'isolement		1	
Résistance de la terre		0,2	
Rotation moteur		1720	
N° de schéma électrique.		0	
AUTRES DONNÉES:			
Buse HP		NT 0340	
Température Max entrée d'eau. (ammorcée)	°C	25 (50 max.1 heure)	
Température Max entrée d'eau. (aspiration)	°C	25 (50 max.1 heure)	
Température Max entrée d'eau. (Induction)	°C	60 (>40°C max. 1h)	
Type de pistolet		ERGO 2000 STANDARD GUN W/O FLEXIBLE SWIVEL	
Première lance		LANCE FOR 4-IN-1 880 BEND	
Seconde lance		None	
Flexible		DN6X15M	
Niveau sonore		86	
Impact calculé		2,8	
Vibration ISO 5349, lance 1 / lance 2		<1,5; +/-1	
Classe de protection		IPX5	
Poids de la machine accessoires inclus	kg	41	
Dimensions, machine seule L x l x H	mm	382x382x1017	

Référence du produit :		Description:
107146400		MC 4M-160/620 230/1/50/16 EU
Données de service	Unité	Valeur
Modèle		MC 4M-160/620
Article N° :		107146400
DONNEES TECHNIQUES		
POMPE:		
Pression en tête de pompe@ Qiec	bar	131
Pression en sortie de pompe @ Qiec	bar	129
Pression au pistolet@ Qiec	bar	128
Pression retenue*	bar	167
Débit. Qiec	l/min	8,6
Hauteur d'aspiration aspiration	m	0,5
Hauteur d'aspiration ammorcée	m	1
Type de pompe		NA4
Nombre de pistons		3
Type de piston		Revêtement céramique
Couple	mm	0
Type d'huile de pompe		SAE 80W-90 API GL-5
Volume d'huile de pompe	L	0,39
ELECTRIQUE:		
Données électriques		
Essai d'isolation en haute tension	kV	1,5
Résistance d'isolement		1
Résistance de la terre		0,2
Rotation moteur		1450
N° de schéma électrique.		0
AUTRES DONNÉES:		
Buse HP		NT 0340
Température Max entrée d'eau. (ammorcée)	°C	25 (50 max.1 heure)
Température Max entrée d'eau. (aspiration)	°C	25 (50 max.1 heure)
Température Max entrée d'eau. (Induction)	°C	60 (>40°C max. 1h)
Type de pistolet		ERGO 2000 STANDARD GUN W/O FLEXIBLE SWIVEL
Première lance		FLEXOPOWER PLUS 990 BEND W/O NOZZLE BLUE
Seconde lance		None
Flexible		DN6 x 10m
Niveau sonore		86
Impact calculé		2,9
Vibration ISO 5349, lance 1 / lance 2		<1,5; +/-1
Classe de protection		IPX5
Poids de la machine accessoires inclus	kg	39
Dimensions, machine seule L x l x H	mm	382x382x1017

Référence du produit :		Description:	
107146403		MC 4M-160/620 230/1/50/16 XT EU	
Données de service	Unité	Valeur	
Modèle		MC 4M-160/620 XT	
Article N° :		107146403	
DONNEES TECHNIQUES			
POMPE:			
Pression en tête de pompe@ Qiec	bar	134	
Pression en sortie de pompe @ Qiec	bar	131	
Pression au pistolet@ Qiec	bar	128	
Pression retenue*	bar	167	
Débit. Qiec	l/min	8,6	
Hauteur d'aspiration aspiration	m	0,5	
Hauteur d'aspiration ammorcée	m	1	
Type de pompe		NA4	
Nombre de pistons		3	
Type de piston		Revêtement céramique	
Couple	mm	0	
Type d'huile de pompe		SAE 80W-90 API GL-5	
Volume d'huile de pompe	L	0,39	
ELECTRIQUE:			
Données électriques			
Essai d'isolation en haute tension	kV	1,5	
Résistance d'isolement		1	
Résistance de la terre		0,2	
Rotation moteur		1450	
N° de schéma électrique.		0	
AUTRES DONNÉES:			
Buse HP		NT 0340	
Température Max entrée d'eau. (ammorcée)	°C	25 (50 max.1 heure)	
Température Max entrée d'eau. (aspiration)	°C	25 (50 max.1 heure)	
Température Max entrée d'eau. (Induction)	°C	60 (>40°C max. 1h)	
Type de pistolet		ERGO 2000 STANDARD GUN W/O FLEXIBLE SWIVEL	
Première lance		LANCE FOR 4-IN-1 880 BEND	
Seconde lance		None	
Flexible		DN6X15M	
Niveau sonore		86	
Impact calculé		2,9	
Vibration ISO 5349, lance 1 / lance 2		<1,5; +/-1	
Classe de protection		IPX5	
Poids de la machine accessoires inclus	kg	41	
Dimensions, machine seule L x l x H	mm	382x382x1017	

Référence du produit :		Description:
107146401		MC 4M-160/620 230/1/50/16 ZA
Données de service	Unité	Valeur
Modèle		MC 4M-160/620
Article N° :		107146401
DONNEES TECHNIQUES		
POMPE:		
Pression en tête de pompe@ Qiec	bar	131
Pression en sortie de pompe @ Qiec	bar	129
Pression au pistolet@ Qiec	bar	128
Pression retenue*	bar	167
Débit. Qiec	l/min	8,6
Hauteur d'aspiration aspiration	m	0,5
Hauteur d'aspiration ammorcée	m	1
Type de pompe		NA4
Nombre de pistons		3
Type de piston		Revêtement céramique
Couple	mm	0
Type d'huile de pompe		SAE 80W-90 API GL-5
Volume d'huile de pompe	L	0,39
ELECTRIQUE:		
Données électriques		
Essai d'isolation en haute tension	kV	1,5
Résistance d'isolement		1
Résistance de la terre		0,2
Rotation moteur		1450
N° de schéma électrique.		0
AUTRES DONNÉES:		
Buse HP		NT 0340
Température Max entrée d'eau. (ammorcée)	°C	25 (50 max.1 heure)
Température Max entrée d'eau. (aspiration)	°C	25 (50 max.1 heure)
Température Max entrée d'eau. (Induction)	°C	60 (>40°C max. 1h)
Type de pistolet		ERGO 2000 STANDARD GUN W/O FLEXIBLE SWIVEL
Première lance		FLEXOPOWER PLUS 990 BEND W/O NOZZLE BLUE
Seconde lance		None
Flexible		DN6 x 10m
Niveau sonore		86
Impact calculé		2,9
Vibration ISO 5349, lance 1 / lance 2		<1,5; +/-1
Classe de protection		IPX5
Poids de la machine accessoires inclus	kg	39
Dimensions, machine seule L x l x H	mm	382x382x1017

Référence du produit :		Description:
107146408		MC 4M-160/720 200/3/50 JP
Données de service	Unité	Valeur
Modèle		MC 4M-160/720
Article N° :		107146408
DONNEES TECHNIQUES		
POMPE:		
Pression en tête de pompe@ Qiec	bar	144
Pression en sortie de pompe @ Qiec	bar	130
Pression au pistolet@ Qiec	bar	129
Pression retenue*	bar	170
Débit. Qiec	l/min	10,4
Hauteur d'aspiration aspiration	m	0,5
Hauteur d'aspiration ammorcée	m	1
Type de pompe		NA4
Nombre de pistons		3
Type de piston		Revêtement céramique
Couple	mm	0
Type d'huile de pompe		SAE 80W-90 API GL-5
Volume d'huile de pompe	L	0,39
ELECTRIQUE:		
Données électriques		
Essai d'isolation en haute tension	kV	1,5
Résistance d'isolement		1
Résistance de la terre		0,2
Rotation moteur		1700
N° de schéma électrique.		0
AUTRES DONNÉES:		
Buse HP		NT 0400
Température Max entrée d'eau. (ammorcée)	°C	25 (50 max.1 heure)
Température Max entrée d'eau. (aspiration)	°C	25 (50 max.1 heure)
Température Max entrée d'eau. (Induction)	°C	60 (>40°C max. 1h)
Type de pistolet		ERGO 2000 STANDARD GUN W/O FLEXIBLE SWIVEL
Première lance		FLEXOPOWER PLUS 990 BEND W/O NOZZLE BLUE
Seconde lance		None
Flexible		DN6 x 10m
Niveau sonore		89
Impact calculé		3,4
Vibration ISO 5349, lance 1 / lance 2		<1,5; +/-1
Classe de protection		IPX5
Poids de la machine accessoires inclus	kg	39
Dimensions, machine seule L x l x H	mm	382x382x1017

Référence du produit :		Description:	
107146409		MC 4M-160/720 200/3/60 JP	
Données de service	Unité	Valeur	
Modèle		MC 4M-160/720	
Article N° :		107146409	
DONNEES TECHNIQUES			
POMPE:			
Pression en tête de pompe@ Qiec	bar	144	
Pression en sortie de pompe @ Qiec	bar	130	
Pression au pistolet@ Qiec	bar	135	
Pression retenue*	bar	170	
Débit. Qiec	l/min	10,5	
Hauteur d'aspiration aspiration	m	0,5	
Hauteur d'aspiration amorcée	m	1	
Type de pompe		NA4	
Nombre de pistons		3	
Type de piston		Revêtement céramique	
Couple	mm	0	
Type d'huile de pompe		Agip Rotra	
Volume d'huile de pompe			
ELECTRIQUE:			
Données électriques			
Essai d'isolation en haute tension	kV	1,5	
Résistance d'isolement		1	
Résistance de la terre		0,2	
Rotation moteur		1700	
N° de schéma électrique.		0	
AUTRES DONNÉES:			
Buse HP		NT 0400	
Température Max entrée d'eau. (amorcée)	°C	25 (50 max.1 heure)	
Température Max entrée d'eau. (aspiration)	°C	25 (50 max.1 heure)	
Température Max entrée d'eau. (Induction)	°C	60 (>40°C max. 1h)	
Type de pistolet		ERGO 2000 STANDARD GUN W/O FLEXIBLE SWIVEL	
Première lance		FLEXOPOWER PLUS 990 BEND W/O NOZZLE BLUE	
Seconde lance		None	
Flexible		DN6 x 10m	
Niveau sonore		89	
Impact calculé		3,4	
Vibration ISO 5349, lance 1 / lance 2		<1,5; +/-1	
Classe de protection		IPX5	
Poids de la machine accessoires inclus	kg	39	
Dimensions, machine seule L x l x H	mm	382x382x1017	

Référence du produit :		Description:	
107146404		MC 4M-160/720 400/3/50 EU	
Données de service	Unité	Valeur	
Modèle		MC 4M-160/720	
Article N° :		107146404	
DONNEES TECHNIQUES			
POMPE:			
Pression en tête de pompe@ Qiec	bar	132	
Pression en sortie de pompe @ Qiec	bar	130	
Pression au pistolet@ Qiec	bar	129	
Pression retenue*	bar	170	
Débit. Qiec	l/min	10,4	
Hauteur d'aspiration aspiration	m	0,5	
Hauteur d'aspiration ammorcée	m	1	
Type de pompe		NA4	
Nombre de pistons		3	
Type de piston		Revêtement céramique	
Couple	mm	0	
Type d'huile de pompe		SAE 80W-90 API GL-5	
Volume d'huile de pompe	L	0,39	
ELECTRIQUE:			
Données électriques			
Essai d'isolation en haute tension	kV	1,5	
Résistance d'isolement		1	
Résistance de la terre		0,2	
Rotation moteur		1450	
N° de schéma électrique.		0	
AUTRES DONNÉES:			
Buse HP		25040	
Température Max entrée d'eau. (ammorcée)	°C	25 (50 max.1 heure)	
Température Max entrée d'eau. (aspiration)	°C	25 (50 max.1 heure)	
Température Max entrée d'eau. (Induction)	°C	60 (>40°C max. 1h)	
Type de pistolet		ERGO 2000 STANDARD GUN W/O FLEXIBLE SWIVEL	
Première lance		UNIVERSAL PLUS LANCE 990 BEND	
Seconde lance		None	
Flexible		DN6 x 10m	
Niveau sonore		89	
Impact calculé		3,4	
Vibration ISO 5349, lance 1 / lance 2		<1,5; +/-1	
Classe de protection		IPX5	
Poids de la machine accessoires inclus	kg	39	
Dimensions, machine seule L x l x H	mm	382x382x1017	

Référence du produit :		Description:
107146407		MC 4M-180/740 220-440/3/60 EXPT
Données de service	Unité	Valeur
Modèle		MC 4M-180/740
Article N° :		107146407
DONNEES TECHNIQUES		
POMPE:		
Pression en tête de pompe@ Qiec	bar	155
Pression en sortie de pompe @ Qiec	bar	152
Pression au pistolet@ Qiec	bar	152
Pression retenue*	bar	195
Débit. Qiec	l/min	10,2
Hauteur d'aspiration aspiration	m	0,5
Hauteur d'aspiration ammorcée	m	1
Type de pompe		NA4
Nombre de pistons		3
Type de piston		Revêtement céramique
Couple	mm	0
Type d'huile de pompe		SAE 80W-90 API GL-5
Volume d'huile de pompe	L	0,39
ELECTRIQUE:		
Données électriques		
Essai d'isolation en haute tension	kV	1,5
Résistance d'isolement		1
Résistance de la terre		0,2
Rotation moteur		1680
N° de schéma électrique.		0
AUTRES DONNÉES:		
Buse HP		NT 0370
Température Max entrée d'eau. (ammorcée)	°C	25 (50 max.1 heure)
Température Max entrée d'eau. (aspiration)	°C	25 (50 max.1 heure)
Température Max entrée d'eau. (Induction)	°C	60 (>40°C max. 1h)
Type de pistolet		ERGO 2000 STANDARD GUN W/O FLEXIBLE SWIVEL
Première lance		FLEXOPOWER PLUS 990 BEND W/O NOZZLE BLUE
Seconde lance		None
Flexible		DN6 x 10m
Niveau sonore		89
Impact calculé		3,6
Vibration ISO 5349, lance 1 / lance 2		<1,5; +/-1
Classe de protection		IPX5
Poids de la machine accessoires inclus	kg	40
Dimensions, machine seule L x l x H	mm	382x382x1017

Référence du produit :		Description:
107146406		MC 4M-180/740 400/3/50 EU
Données de service	Unité	Valeur
Modèle		MC 4M-180/740
Article N° :		107146406
DONNEES TECHNIQUES		
POMPE:		
Pression en tête de pompe@ Qiec	bar	157
Pression en sortie de pompe @ Qiec	bar	155
Pression au pistolet@ Qiec	bar	150
Pression retenue*	bar	195
Débit. Qiec	l/min	10
Hauteur d'aspiration aspiration	m	0,5
Hauteur d'aspiration ammorcée	m	1
Type de pompe		NA4
Nombre de pistons		3
Type de piston		Revêtement céramique
Couple	mm	0
Type d'huile de pompe		Agip Rotra
Volume d'huile de pompe		
ELECTRIQUE:		
Données électriques		
Essai d'isolation en haute tension	kV	1,5
Résistance d'isolement		1
Résistance de la terre		0,2
Rotation moteur		1450
N° de schéma électrique.		0
AUTRES DONNÉES:		
Buse HP		NT 0370
Température Max entrée d'eau. (ammorcée)	°C	25 (50 max.1 heure)
Température Max entrée d'eau. (aspiration)	°C	25 (50 max.1 heure)
Température Max entrée d'eau. (Induction)	°C	60 (>40°C max. 1h)
Type de pistolet		ERGO 2000 STANDARD GUN W/O FLEXIBLE SWIVEL
Première lance		FLEXOPOWER PLUS 990 BEND W/O NOZZLE BLUE
Seconde lance		None
Flexible		DN6 x 10m
Niveau sonore		89
Impact calculé		3,6
Vibration ISO 5349, lance 1 / lance 2		<1,5; +/-1
Classe de protection		IPX5
Poids de la machine accessoires inclus	kg	40
Dimensions, machine seule L x l x H	mm	382x382x1017

Référence du produit :		Description:
107146410		MC 4M-180/740 400/3/50 EU XT
Données de service	Unité	Valeur
Modèle		MC 4M-180/740 XT
Article N° :		107146410
DONNEES TECHNIQUES		
POMPE:		
Pression en tête de pompe@ Qiec	bar	157
Pression en sortie de pompe @ Qiec	bar	154
Pression au pistolet@ Qiec	bar	150
Pression retenue*	bar	195
Débit. Qiec	l/min	10
Hauteur d'aspiration aspiration	m	0,5
Hauteur d'aspiration ammorcée	m	1
Type de pompe		NA4
Nombre de pistons		3
Type de piston		Revêtement céramique
Couple	mm	0
Type d'huile de pompe		Agip Rotra
Volume d'huile de pompe		0
ELECTRIQUE:		
Données électriques		
Essai d'isolation en haute tension	kV	1,5
Résistance d'isolement		1
Résistance de la terre		0,2
Rotation moteur		1450
N° de schéma électrique.		0
AUTRES DONNÉES:		
Buse HP		NT 0370
Température Max entrée d'eau. (ammorcée)	°C	25 (50 max.1 heure)
Température Max entrée d'eau. (aspiration)	°C	25 (50 max.1 heure)
Température Max entrée d'eau. (Induction)	°C	60 (>40°C max. 1h)
Type de pistolet		ERGO 2000 STANDARD GUN W/O FLEXIBLE SWIVEL
Première lance		LANCE FOR 4-IN-1 880 BEND
Seconde lance		None
Flexible		DN6X15M
Niveau sonore		89
Impact calculé		3,6
Vibration ISO 5349, lance 1 / lance 2		<1,5; +/-1
Classe de protection		IPX5
Poids de la machine accessoires inclus	kg	42
Dimensions, machine seule L x l x H	mm	382x382x1017

Référence du produit : 107146411		Description: MC 4M-180/740 400/3/50 NO XT	
Données de service	Unité	Valeur	
Modèle		MC 4M-180/740 XT	
Article N° :		107146411	
DONNEES TECHNIQUES			
POMPE:			
Pression en tête de pompe@ Qiec	bar	159	
Pression en sortie de pompe @ Qiec	bar	157	
Pression au pistolet@ Qiec	bar	150	
Pression retenue*	bar	195	
Débit. Qiec	l/min	10	
Hauteur d'aspiration aspiration	m	0,5	
Hauteur d'aspiration ammorcée	m	1	
Type de pompe		NA4	
Nombre de pistons		3	
Type de piston		Revêtement céramique	
Couple	mm	0	
Type d'huile de pompe		Agip Rotra	
Volume d'huile de pompe		0	
ELECTRIQUE:			
Données électriques			
Essai d'isolation en haute tension	kV	1,5	
Résistance d'isolement		1	
Résistance de la terre		0,2	
Rotation moteur		1450	
N° de schéma électrique.		0	
AUTRES DONNÉES:			
Buse HP		NT 0370	
Température Max entrée d'eau. (ammorcée)	°C	25 (50 max.1 heure)	
Température Max entrée d'eau. (aspiration)	°C	25 (50 max.1 heure)	
Température Max entrée d'eau. (Induction)	°C	60 (>40°C max. 1h)	
Type de pistolet		ERGO 2000 STANDARD GUN W/O FLEXIBLE SWIVEL	
Première lance		LANCE FOR 4-IN-1 880 BEND	
Seconde lance		None	
Flexible		DN6X15M	
Niveau sonore		89	
Impact calculé		3,6	
Vibration ISO 5349, lance 1 / lance 2		<1,5; +/-1	
Classe de protection		IPX5	
Poids de la machine accessoires inclus	kg	42	
Dimensions, machine seule L x l x H	mm	382x382x1017	



Modèle: MC 3C/4M XT

MC 3C variantes :

Monophasées: MC 3C-150/570; MC 3C-140/660; MC 3C-150/660; MC 3C-130/660

Triphasées: MC 3C-160/770; MC 3C-170/820;

Équipement en sus version XT :

- Enrouleur de flexible
- Flexible longueur 15 mètres
- Lance 4 en 1

Explication du nom du modèle :

Exemple: MC 3C-150/570

M = Gamme moyenne

C = Modèle eau froide (*cold*)

150 = Pression à la pompe

570 = Débit d'eau théorique (Q max.)



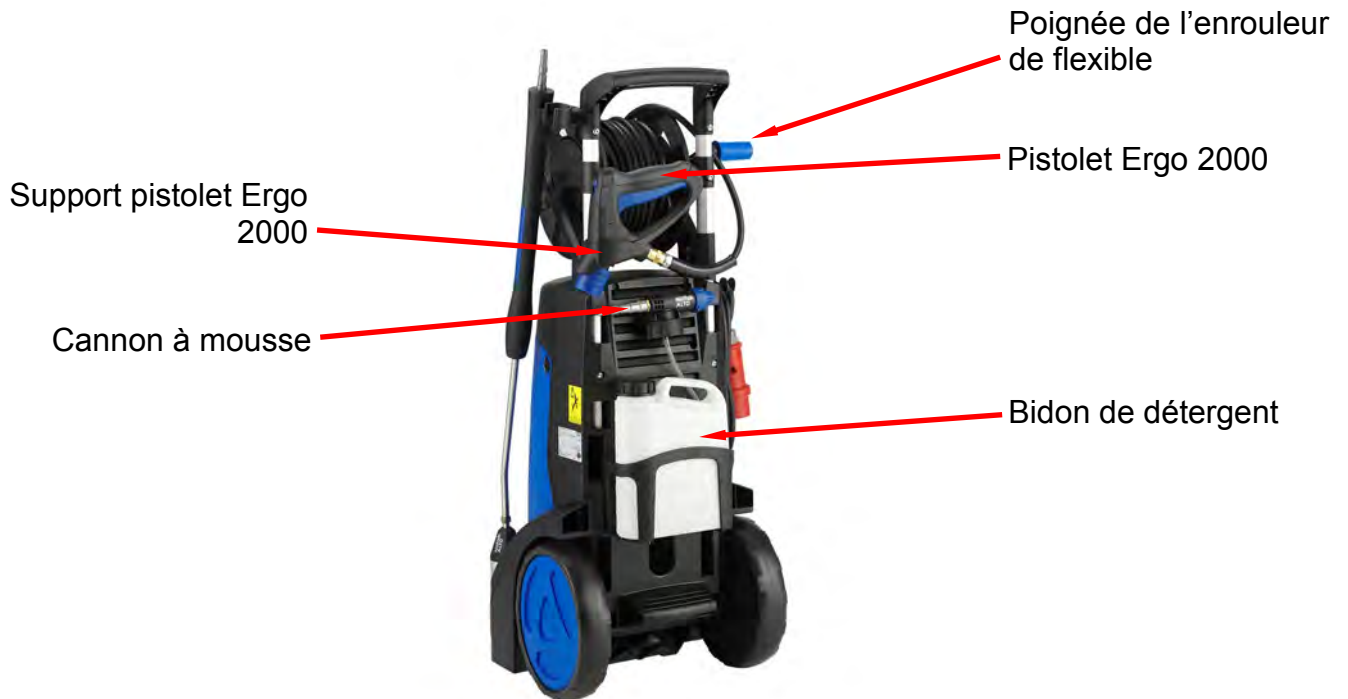

Modèle: MC 3C/4M XT

MC 3C variantes :

Monophasées: MC 3C-150/570; MC 3C-140/660; MC 3C-150/660; MC 3C-130/660

Triphasées: MC 3C-160/770; MC 3C-170/820;

Équipement en sus version XT :

- Enrouleur de flexible
- Flexible longueur 15 mètres
- Lance 4 en 1

Explication du nom du modèle :

Exemple: MC 3C-150/570

M = Gamme moyenne

C = Modèle eau froide

150 = Pression à la pompe

570 = Débit d'eau théorique (Q max.)

MC 3C variantes:

Monophasées:

MC 3C-150/570 XT; MC3-140/570; MC 3C-140/660; MC 3C-150/660; MC 3C-130/660; MC 3C – 150/660XT

Triphasées:

MC 3C-160/770; MC 3C-170/820; MC 3C 170/820 XT

MC 4M variantes:

Monophasées:

MC 4M-140/620; MC 4M-100/770; MC 4M-160/620; MC 4M-150/620; MC 4M-140/620

Triphasées:

MC 4M-160/720; MC 4M-180/740

Certains des modèles ci-dessus sont disponibles en version avec ou sans enrouleur.

Explication du nom du modèle :

Exemple: MC 3C-150/570

M = Gamme moyenne

C = Modèle eau froide

150 = Pression à la pompe

570 = Débit d'eau théorique (Q max.)

Équipement en sus version XT :

-Enrouleur de flexible

-Flexible longueur 15 mètres

-Lance 4 en 1



Schéma de principe 1 ~

Le schéma de principe de la culasse permet d'avoir une illustration pour une meilleure compréhension du fonctionnement.

NOTE ! Le schéma de principe de la culasse montre un clapet bidirectionnel pour un démarrage aisé (*Easy Start*). Ce clapet n'équipe que les versions monophasées, les versions triphasées en sont dépourvues.

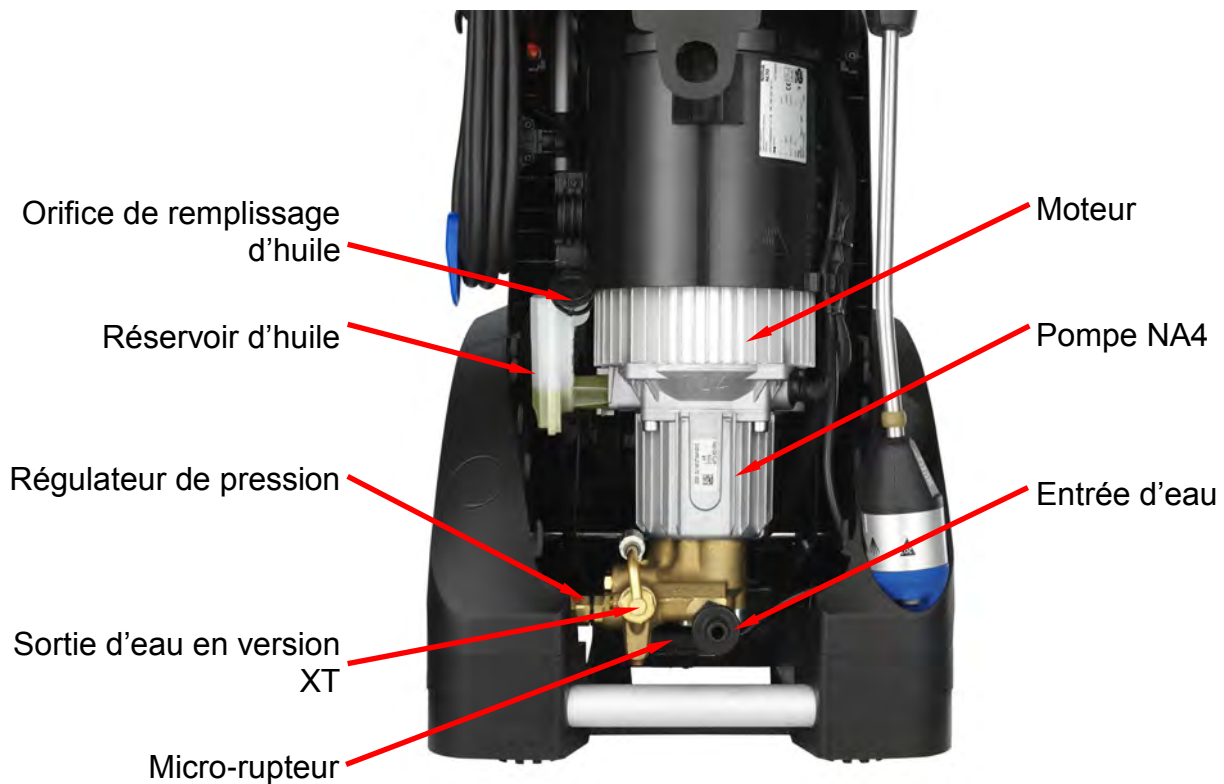
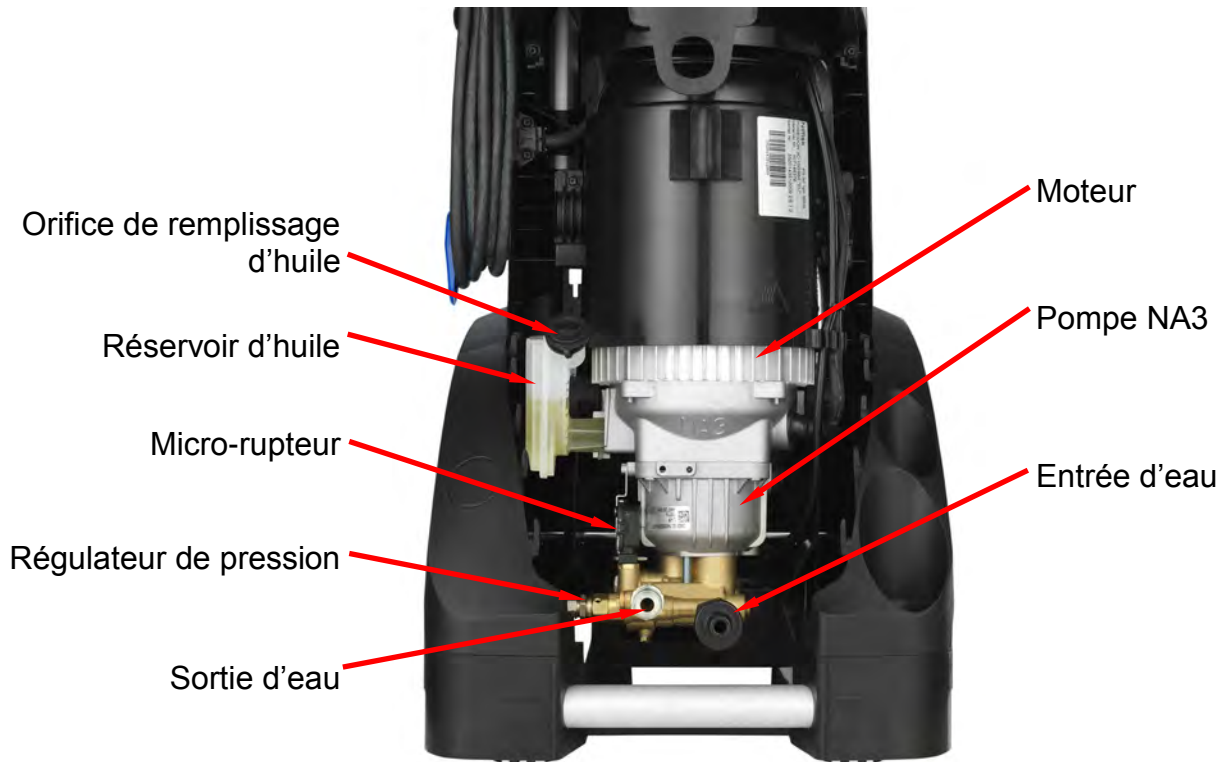

Description du fonctionnement 1 ~:

Conditions requises:

La machine est correctement raccordée sur un réseau d'eau et une alimentation électrique, flexible et pistolet installés.

Démarrage de la machine à l'interrupteur, pistolet fermé. Le moteur commence à tourner le flux d'eau passe par l'easy start et le ferme. La pression croit jusqu'à la pression de coupure. Quand la pression de coupure est atteinte, la vanne du régulateur s'ouvre, le clapet antiretour se ferme, et le piston pilote ouvre le micro-rupteur, le moteur s'arrête. Moteur arrêté, la pression de coupure est retenue entre le clapet antiretour et le pistolet. Les canaux permettent de maintenir le régulateur ouvert ainsi que le micro-rupteur par l'intermédiaire du piston. L'easy start s'ouvre.

Redémarrage automatique:

En appuyant sur la poignée pistolet, la pression de coupure retenue disparaît, le régulateur se referme, le ressort du piston pilote le repousse, fermant ainsi le micro-rupteur. Le moteur démarre et la pression croit jusqu'à la pression de service.

Schéma de principe 3 ~

Le schéma de principe de la culasse permet d'avoir une vue pour une meilleure compréhension du fonctionnement.

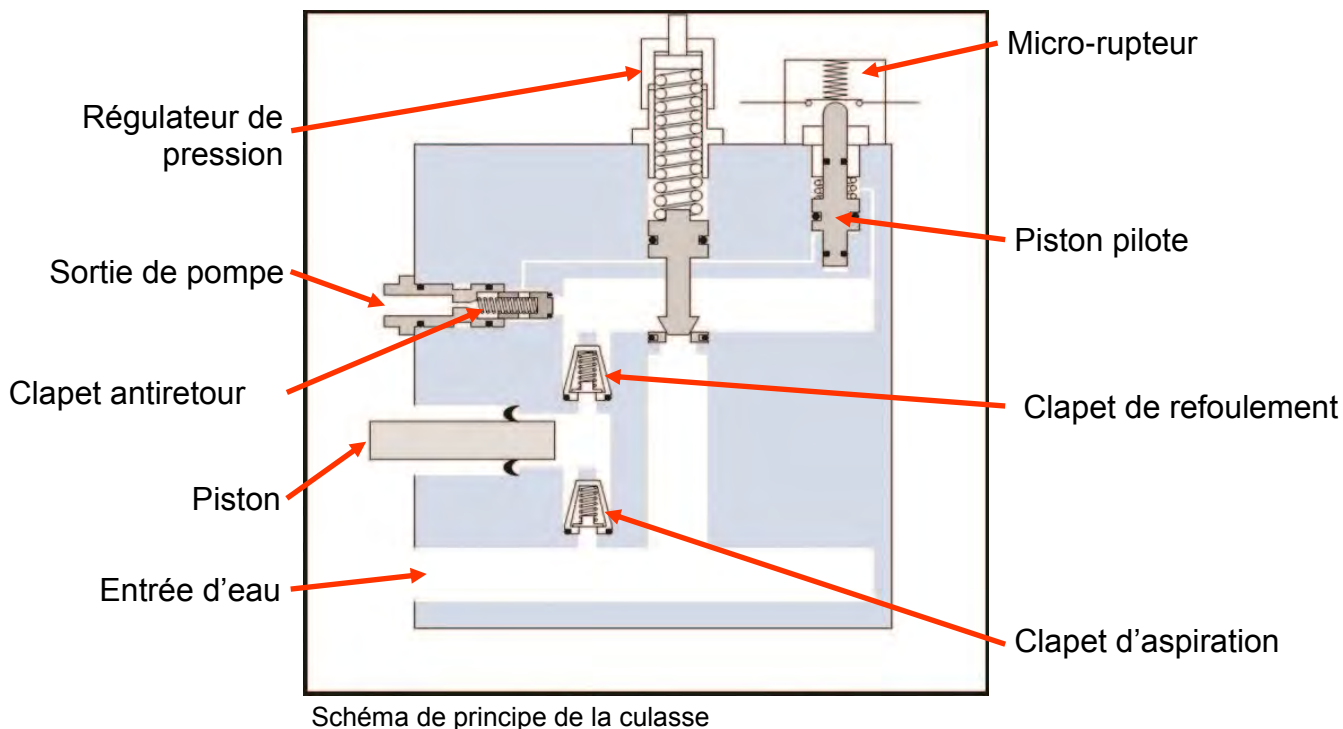

Description du fonctionnement 3 ~:

Conditions requises:

La machine est correctement raccordée sur un réseau d'eau et une alimentation électrique, flexible et pistolet installés.

Démarrage de la machine à l'interrupteur, pistolet fermé. Le moteur ayant du couple au démarrage ne nécessite pas d'easy start. La pression croît jusqu'à la pression de coupure. Quand la pression de coupure est atteinte, la vanne du régulateur s'ouvre, le clapet antiretour se ferme, et le piston pilote ouvre le micro-rupteur, le moteur s'arrête. Moteur arrêté, la pression de coupure est retenue entre le clapet antiretour et le pistolet. Les canaux permettent de maintenir le régulateur ouvert ainsi que le micro-rupteur par l'intermédiaire du piston.

Redémarrage automatique:

En appuyant sur la poignée pistolet, la pression de coupure retenue disparaît, le régulateur se referme, le ressort du piston pilote le repousse, fermant ainsi le micro-rupteur. Le moteur démarre et la pression croît jusqu'à la pression de service.

Défaut	Cause	Remède
La pression chute	<ul style="list-style-type: none"> - Air dans le système. - Buse haute pression usée ou bouchée. - La vanne basse pression de la lance n'est pas fermée correctement. - Température d'entrée d'eau trop haute. 	<ul style="list-style-type: none"> • Purger en appuyant par à-coups brefs sur le pistolet. Si nécessaire, ôter le flexible haute pression en sortie de pompe pour favoriser la purge. • Remplacer ou nettoyer la buse haute pression. • Fermer la vanne basse pression de la lance. • Voir les données techniques section "B".
Fluctuations de pression	<ul style="list-style-type: none"> - Manque d'eau - Le tuyau d'alimentation en eau est trop long ou d'une section insuffisante. - Manque d'eau dû à des impuretés retenues dans le filtre d'entrée d'eau. - Manque d'eau dû à une hauteur d'aspiration au delà des capacités de la pompe. - La pompe aspire de l'air (en mode aspiration) 	<ul style="list-style-type: none"> • Ouvrir le robinet. • Utiliser un tuyau adéquate (Se référer au manuel utilisateur). • Nettoyer le filtre d'entrée d'eau. (Ne jamais utiliser sans le filtre). • Voir les données techniques section "B". • Vérifier tous les raccords susceptibles de générer une prise d'air.
Le moteur ne tourne pas en positionnant l'interrupteur sur marche.	<ul style="list-style-type: none"> - La fiche est-elle correctement branchée, le câble peut être défectueux. - La prise de courant est-elle alimentée. 	<ul style="list-style-type: none"> • Vérifier le branchement et vérifier l'état du câble. Faire réparer par une personne compétente. • Vérifier le disjoncteur et le fusible.

Défaut	Cause	Remède
Interrupteur sur marche, le moteur vibre mais ne tourne pas.	<ul style="list-style-type: none"> – La tension est trop basse ou il manque une phase (Modèles Triphasés). – La pompe est bloquée ou gelée. – Section ou longueur incorrectes de l'alimentation électrique. 	<ul style="list-style-type: none"> • Vérifier l'alimentation électrique. • Maintenance de la pompe (voir section "F"). • Vérifier les capacités de l'alimentation électrique (16 ampères minimum).
Le moteur s'arrête.	<ul style="list-style-type: none"> – La protection thermique du moteur a déclenché suite à une surcharge ou surchauffe du moteur. – Buse haute pression bouchée. 	<ul style="list-style-type: none"> • Vérifier la tension d'alimentation. Attention aux allonges. Laisser refroidir l'appareil. • Nettoyer ou changer la buse HP.
Le nettoyeur redémarre tout seul.	<ul style="list-style-type: none"> – Fuite de la pression de coupure retenue. 	<ul style="list-style-type: none"> • Vérifier l'étanchéité.
Pas de pulvérisation de détergent.	<ul style="list-style-type: none"> – Injecteur détergent ou tuyau d'aspiration bouché. – Niveau de détergent bas. 	<ul style="list-style-type: none"> • Nettoyer. • Remplir le bidon de détergent.

MC 3C & MC 4M

Capot avant



Verrous de capot (1/4 de tour)



Basculer vers l'avant et soulever

Vidange huile de pompe

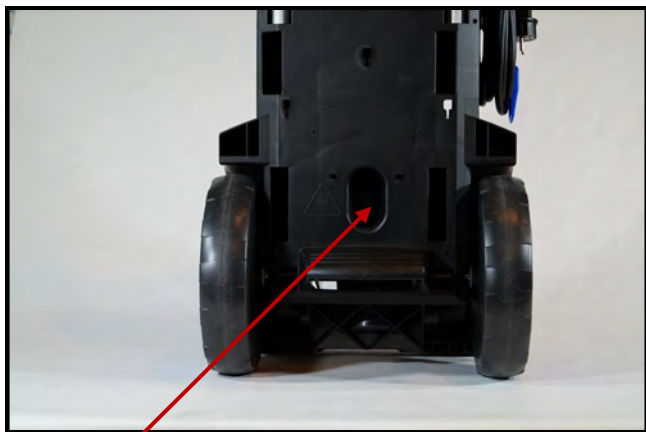

Accès au bouchon de vidange au travers du carter



Déposer le bouchon avec une douille de 17mm



Incliner la machine vers l'avant pour ôter le bouchon et viser à la place du bouchon un tube de 180mm avec un filetage en 3/8".



Coucher la machine en arrière sur un bac pour récupérer l'huile usagée.

MC 3C

Dépose de la culasse et du micro-rupteur



Oter le flexible (si modèle XT), sinon le coupleur mâle.

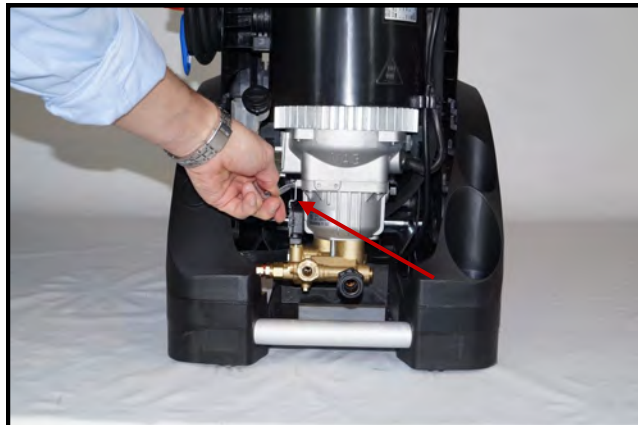

Déviser avec une clef plate de 8mm le support en inox du boîtier micro-rupteur



A l'aide d'une paire de pinces, ôter le cavalier de maintien du boîtier



Dégager le boîtier du micro-rupteur

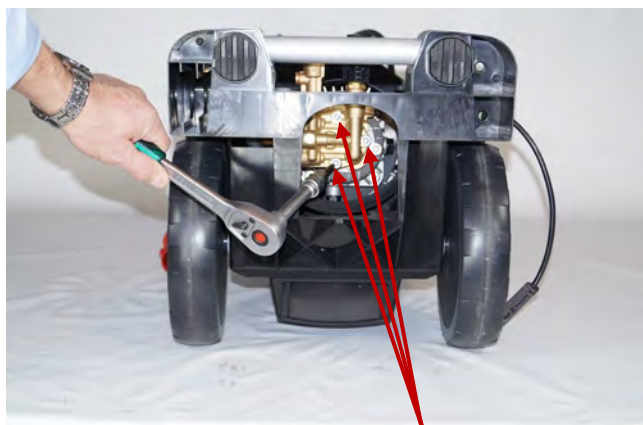

Déposer avec une clef Allen de 6 mm les trois vis de fixation de la culasse.

MC 4M

Dépose de la culasse et du micro-rupteur

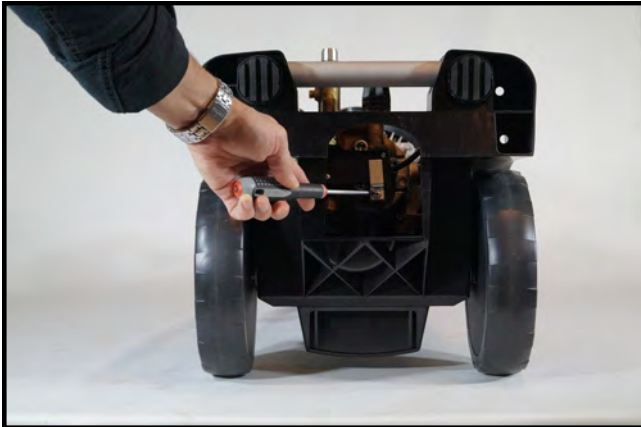

Déviser avec un tournevis Phillips le support en inox du boîtier micro-rupteur

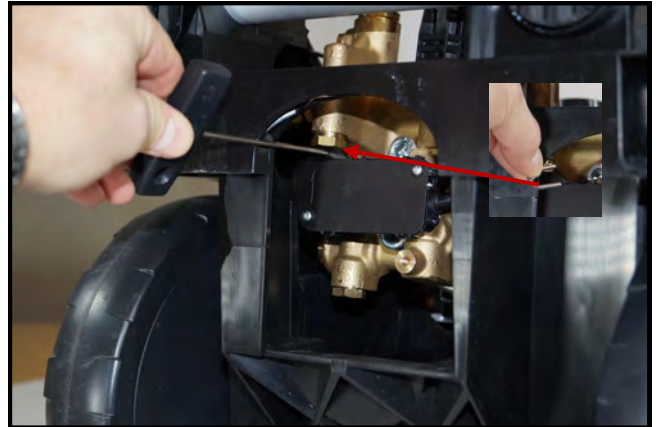

A l'aide d'une clef Allen de 3mm, passer le cavalier de maintien du boîtier

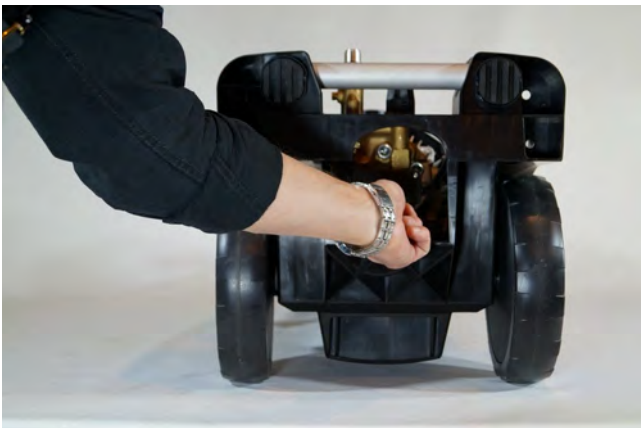

Extraire le boîtier du micro-rupteur

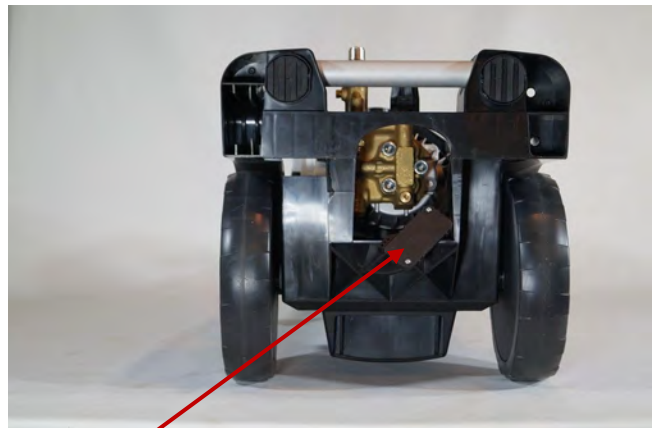

Boîtier du micro-rupteur déposé

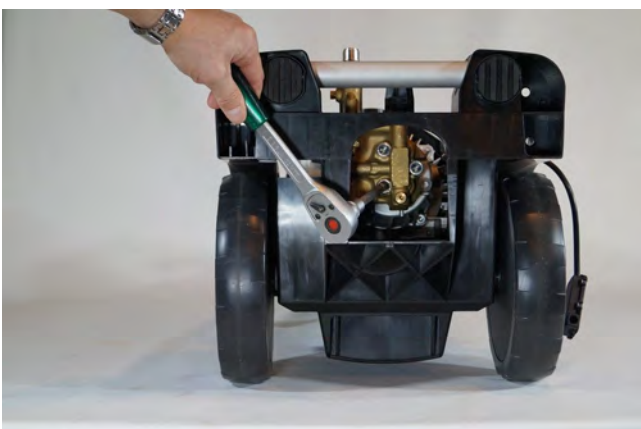

Dévisser avec une clef Allen de 10 mm les trois vis de fixation de la culasse.

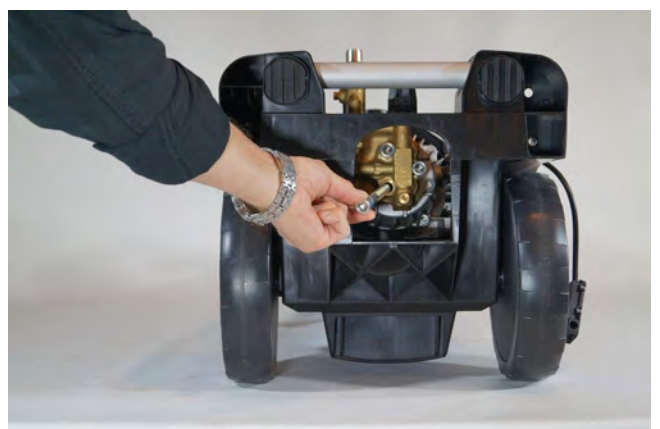

Ôter les vis

MC 3C

Dépose de la culasse et du guide piston

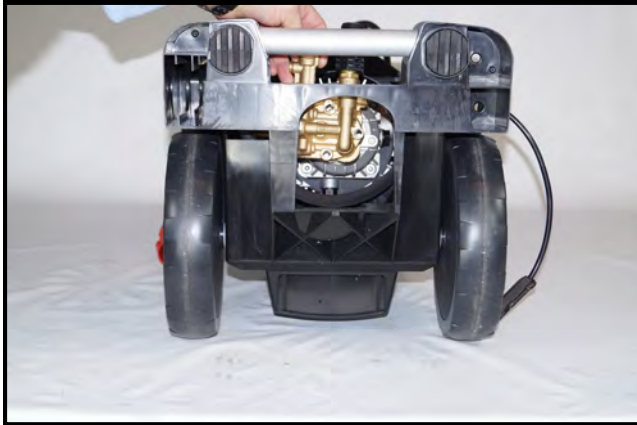

Dégager la culasse des pistons

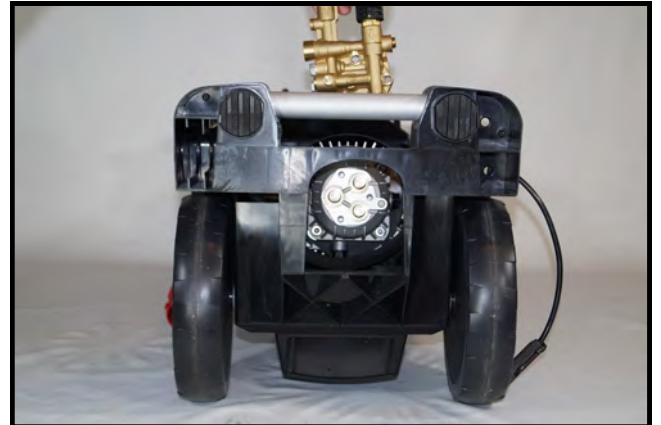

Sortir la culasse

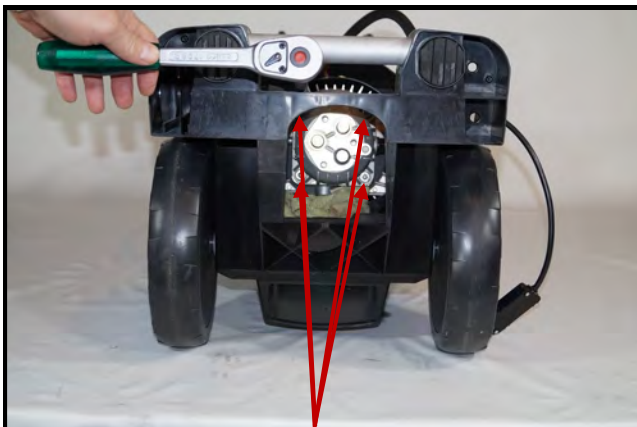

Ôter les a vis du guide piston avec une clef allen de 6 mm.

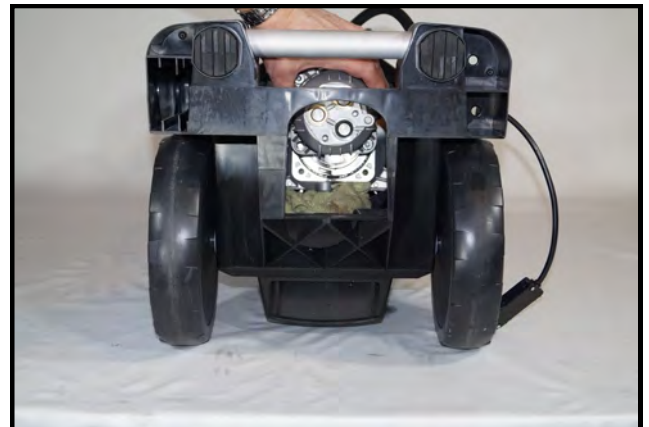

Sortir le guide piston.



Extraire les 3 joints d'huile avec un extracteur (type BAHCO 4521N sur la photo)

MC 4M

Dépose de la culasse et du guide piston

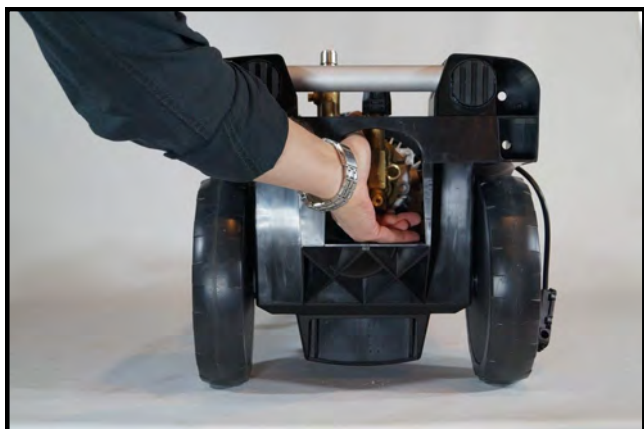

Dégager la culasse des pistons

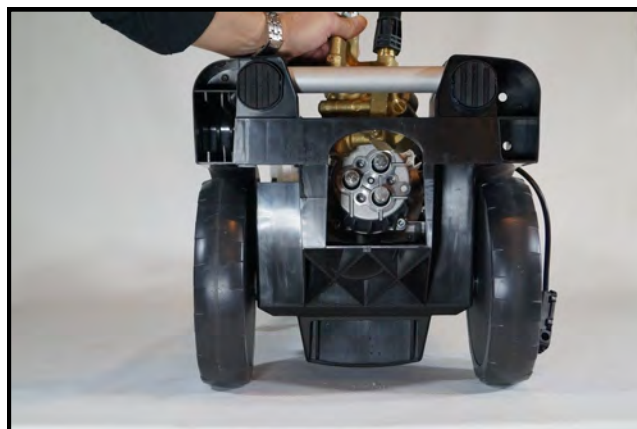

Sortir la culasse

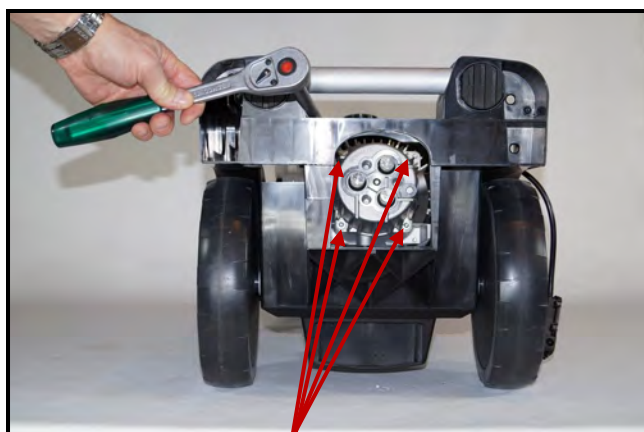

Ôter les 3 vis du guide piston avec une clef allen de 6 mm.



Enlever les 3 entretoises.



Extraire les 3 joints d'huile avec un extracteur (type BAHCO 4521N sur la photo)

MC 3C

Montage des joints d'huile



Les joints d'huile peuvent être remontés avec une douille de 13 mm. Vérifier que la douille appuie parfaitement sur le joint.

Dépose du disque oblique

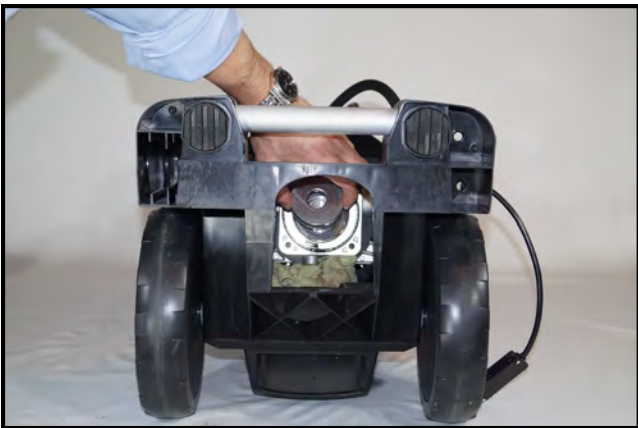

Dépose du roulement et du plateau



Maintenir le disque avec un bras d'extracteur (1206150) comme sur la photo et dévisser la vis centrale .



Composition du disque oblique

MC 4M

Montage des joints d'huile

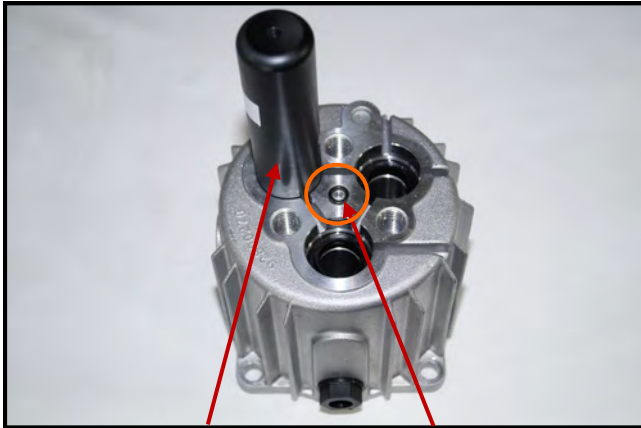

L'outil 1210996 facilite la mise en place des joints. Vérifier la présence du joint torique au centre du guide piston.

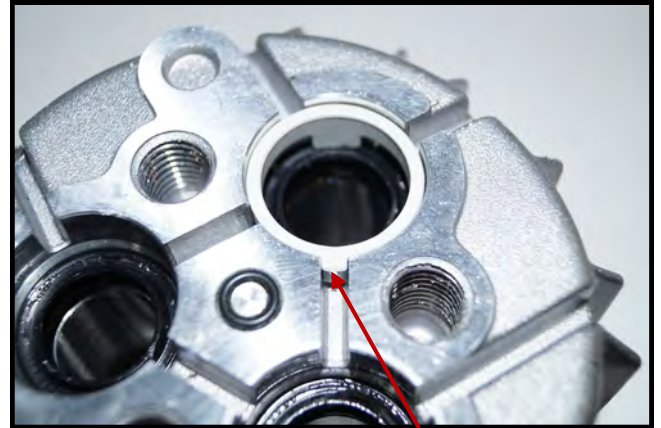

- Lors du montage, l'ergot de l'entretoise se positionne dans le canal d'évacuation.

Bearings and wobble disc disassembling

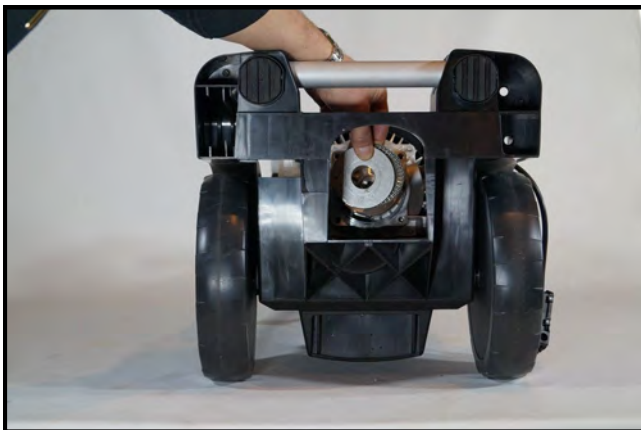

Dépose des chemins de roulement et roulement.

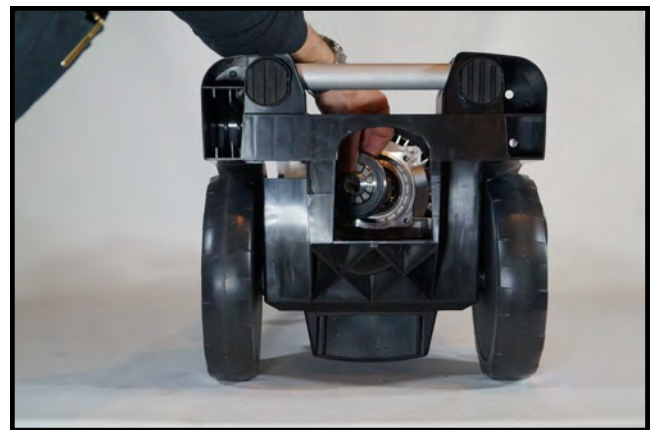

A l'aide d'un extracteur, déposer le disque incliné.



Composition du disque oblique.

MC 3C

Démontage des joints d'eau dans la culasse



Les bagues laiton et les joints d'eau seront extractibles facilement avec un extracteur à prise interne. (Comme un Bahco type 4521 N-F).



Démontage à l'aide de l'extracteur = protection des pièces



Ordre d'empilage coté gauche en 1er.

Dépose des clapets d'aspiration et refoulement

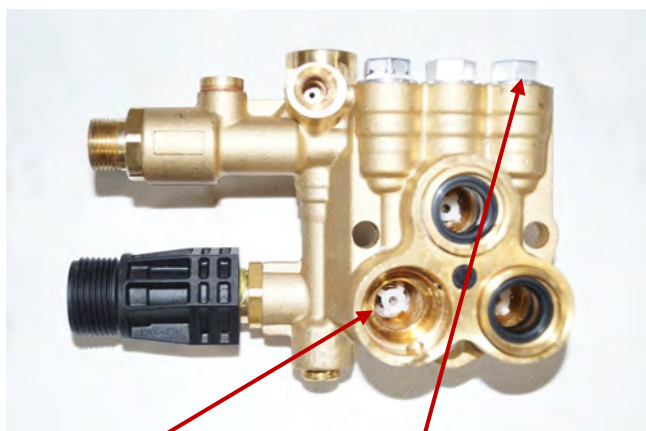

Les clapets d'aspiration sont accessibles après dépose du kit de joints

Les clapets de refoulement sont placés sous les bouchons

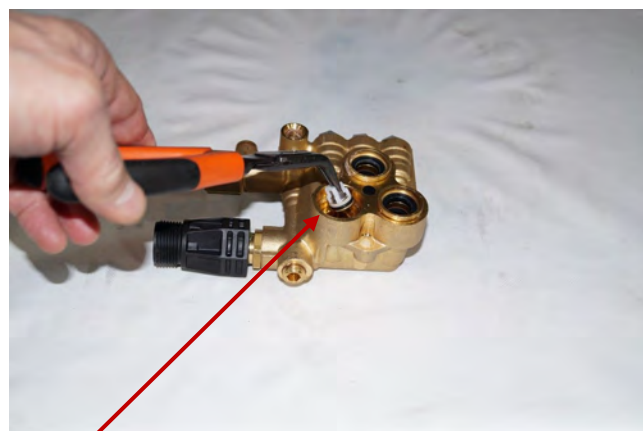

Utiliser une paire de pinces pour ôter les clapets. Si le siège reste dans la culasse le sortir avec un extracteur interne Bahco.

MC 4M

Démontage des joints d'eau dans la culasse



Les bagues laiton et les joints d'eau seront extractibles facilement avec un extracteur à prise interne. (Comme un Bahco type 4521 N-F).



Démontage à l'aide de l'extracteur = protection des pièces



Ordre d'empilage coté droit en 1er.

Dépose des clapets d'aspiration et refoulement



Les clapets d'aspiration sont accessibles après dépose du kit de joints

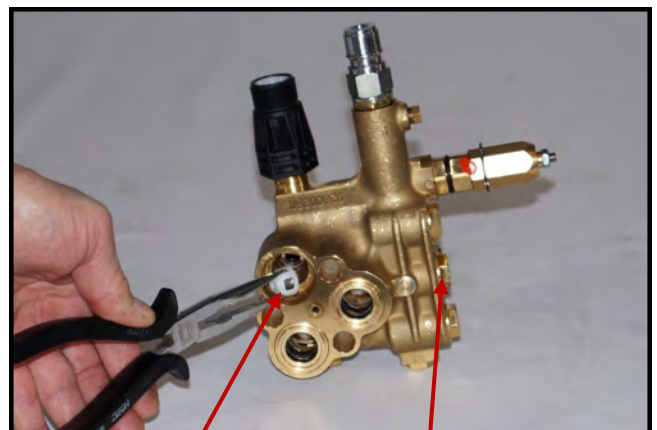

Les clapets d'aspiration et de refoulement seront ôtés avec une paire de pinces. Si le siège reste dans la culasse le sortir avec un extracteur interne Bahco.

MC 3C

Démontage du clapet antiretour



Dévisser le raccord avec un clef de 22mm pour accéder au clapet antiretour.



Sortir le clapet antiretour.



Si besoin le clapet antiretour peut-être oter avec une vis de 4 mm . Il y a un filet de 4mm dans le clapet antiretour.



Composition du clapet antiretour.

MC 3C

Démontage du régulateur de pression



Oter le raccord du boîtier micro-rupteur à l'aide d'une clef de 15mm.



Oter ressort du piston pilote.



Extraire le piston pilote à l'aide d'une paire de pînces.



Déserrer le contre écrou et déviser la vis de réglage.



Oter la vis de réglage.



Sortir le ressort du régulateur.

MC 3C

Démontage du régulateur de pression



Sortir la rondelle d'appui du ressort vec une paire de pinces.



Sortir le piston du régulateur de la culasse.



Utiliser une clef Allen de 4mm et une clef hexagonale de 10mm pour démonter l'ensemble piston.

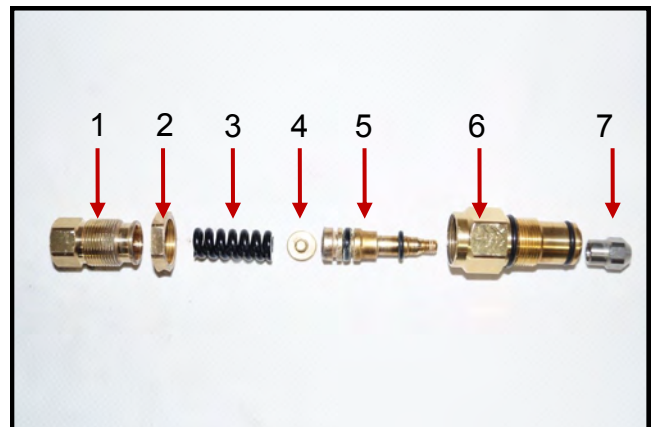

Composition du piston du régulateur.

- 1: Vis de réglage
- 2: Contre écrou
- 3: Ressort
- 4: Rondelle d'appui du ressort
- 5: Piston
- 6: Guide piston
- 7: Vanne conique

MC 4M

Démontage du clapet "Easy Start" (1~)

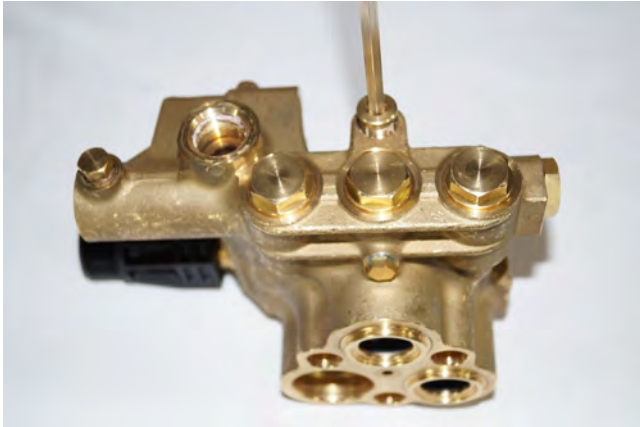

Déposer le clapet "Easy Start" avec une clef Allen de 5 mm

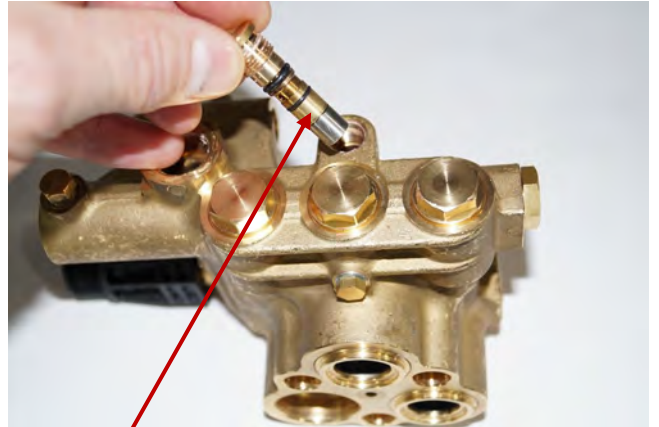

Clapet "Easy Start" monté — seulement 1~



Composition du clapet "Easy Start"

MC 4M

Démontage du clapet antiretour



Déposer le raccord rapide et le raccord de sortie de pompe



Corps du clapet antiretour

MC 4M

Démontage du clapet antiretour



Le ressort et le piston du clapet antiretour seront sortis à l'aide d'une paire de pinces.



Composition du clapet antiretour.

Démontage du régulateur de pression



Déviser le raccord support du micro rupteur. Utiliser une clef de 17 mm.



Extraire le piston pilote du micro rupteur.



Déssérer le régulateur de pression



Extraire le régulateur de pression

MC 4M

Démontage du régulateur de pression

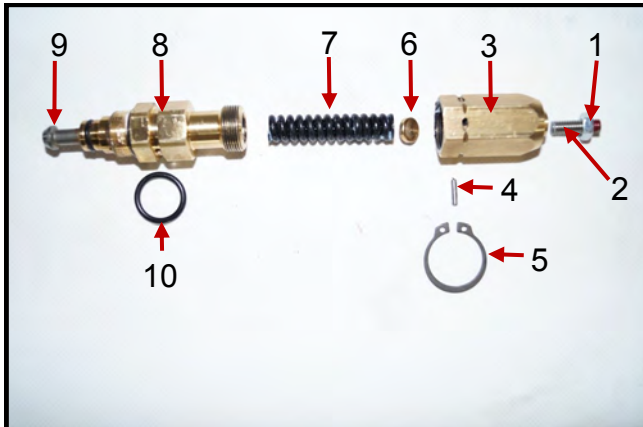

1. Contre écrou
2. Vis de réglage
3. Corps
4. Clavette
5. Circlips de maintien de la clavette
6. Rondelle d'appui du ressort
7. Ressort
8. Corps du piston
9. Vanne conique
10. Joint torique

Composition du régulateur de pression

MC 3C XT & MC 4M XT
Enrouleur de flexible

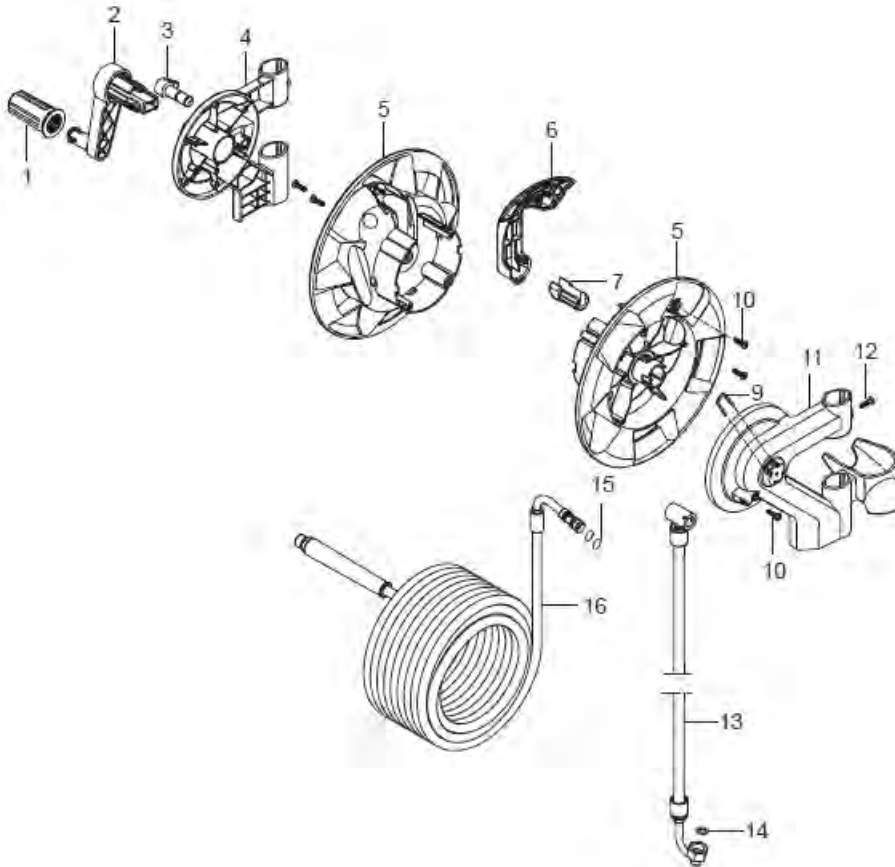

No.	Part No.	Qty.	Description	Part Note
0	107145803	1		
1	107142530	1	ROTATING HANDLE F. HOSE REEL	
2	107142532	1	HANDLE FOR HOSE REEL MC 3-4	
3	107142533	1	STOPPER PIN CPL. F. HOSE REEL MC 3-4	
4	107142535	1	ADAPTOR FOR HOSE REEL RIGHT MC 3-4	
5	107142536	2	HOSE REEL MC 3-4	
6	107142537	1	HOSE COVER MC 3-4	
7	107142538	1	FITTING GUIDE F. HOSE REEL MC 3-4	
8	107142539	1	HOSE GUIDE MC 3-4	
9	128500582	1	LOCK KIT	
10	107141838	5	SCREW K50X18 WN1451 BLACK TORX20	
11	107142540	1	ADAPTOR FOR HOSE REEL LEFT MC 3-4	
12	909100425	2	SCREW M6X12 CE T30 DIN 7500 ST/ZN	
13	107142541	1	CONNECTION HOSE DN8 F. HOSE REEL MC 3-4	
14	65466	1	PACKING RING 8X15X1 DIN7603 A CU	
15	3004321	2	O-RING 10X2 ULTRATHIN	
16	107142542	1	HP-HOSE DN6X15M MC 3-4	

MC 3C 4M

Dépose du moteur



Oter le serre-câble

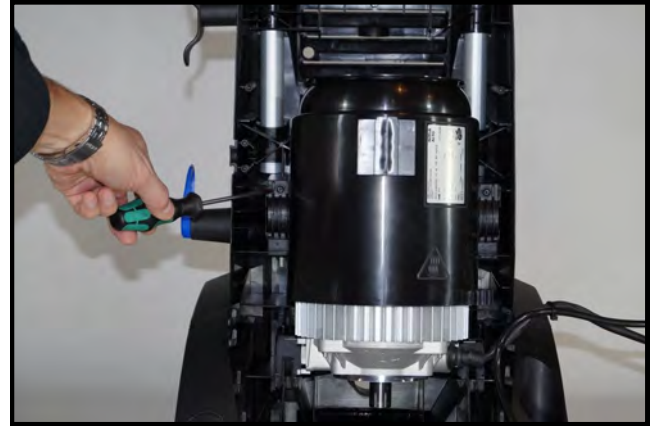

Oter les support moteur



Oter le moteur du carter



Oter les amortisseurs en caoutchouc.

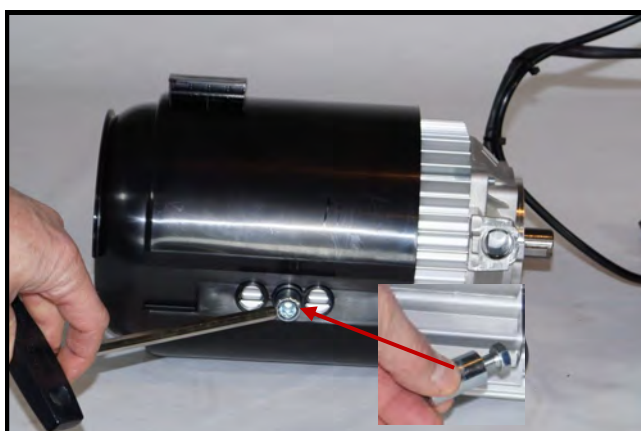

Desserrer les fixations moteur afin de dégager le couvre moteur en plastic

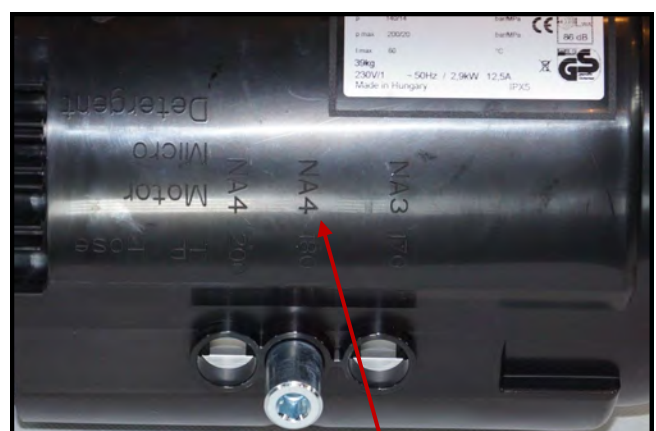

IMPORTANT: Il y a trois positionnements différents pour la fixation moteur. Cela est clairement identifiable par rapport au modèle.

MC 3C 4M

Moteur disassembly



Pull off moteur cover.



Moteur bracket bolt slides in the special channel made in the stator cooling ribs.



Remove lock ring from rotor shaft.



Pull off moteur fan.

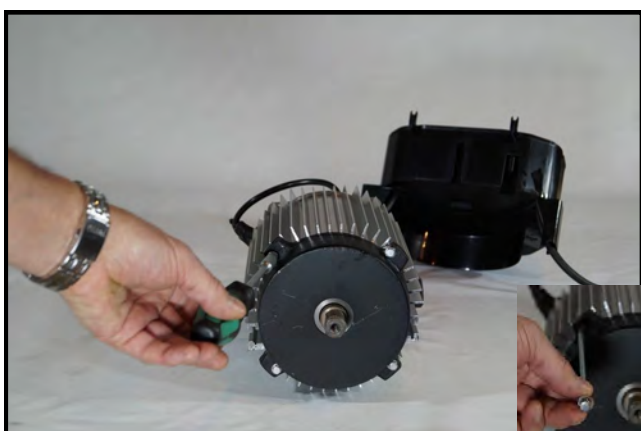

Oter les 4 colonnettes à l'aide d'une douille de 10mm



Décoller le flasque arrière moteur à l'aide d'un gros tournevis plat ou similaire. Déposer le flasque arrière.

MC 3C 4M

Démontage du moteur



Oter le roulement arrière du flasque à l'aide d'un chasse goupille.



Déposer le flasque avant moteur tout en glissant le câble moteur dans le passe fil.

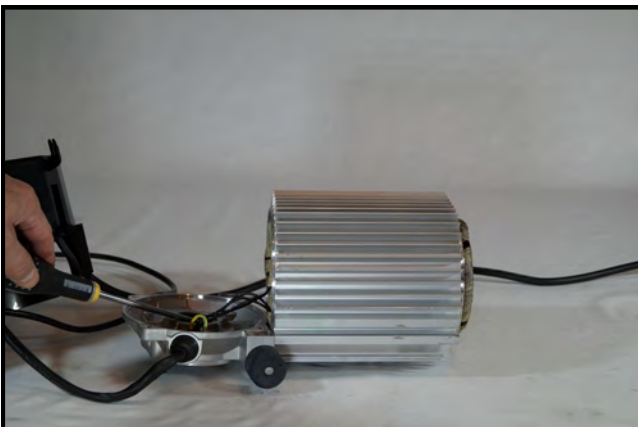

Oter minutieusement le joint avec un gros tournevis plat ou similaire. S'assurer de ne pas marquer les portées.



Oter le roulement délicatement du flasque avant moteur.

MC 3C 4M

Démontage du boîtier électrique



Oter les 2 vis (Torx 20) en haut du carter arrière.

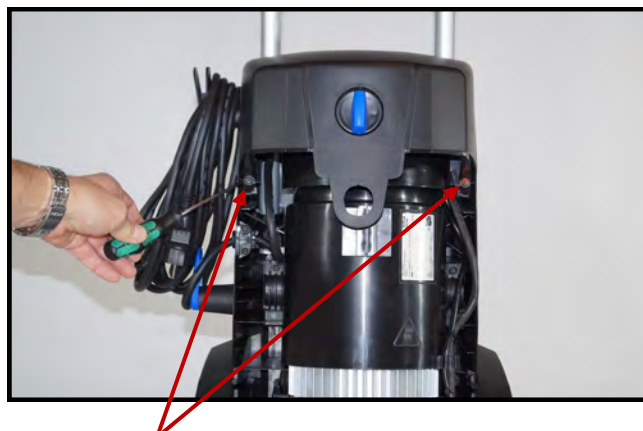

Oter les 2 vis (Torx 20) sur les cotés du capot avant du boîtier électrique.



Soulever et dégager le capot du boîtier électrique



Poser le capot du boîtier



Soulever et tirer le boîtier électrique.



Une fixation par glissières (voir flèches) permet, lors de la maintenance, le maintien du boîtier .

Maintenance



Vérification du niveau d'huile



Nettoyage du filtre d'entrée d'eau

Plan de Maintenance	Hebdomadaire	Après 50 heures d'utilisation	Toutes les 200 heures
Filtre d'entrée d'eau	●		
Vérifier le niveau d'huile	●		
Vidange huile de pompe		●	●

POMPE Oil Filling



Remplissage de l'huile de pompe. (SAE 80W/90 API GL-5)



Lors du remplissage, basculer la machine comme sur la photo.
Quand l'huile ne s'écoule plus du réservoir, remettre la machine à plat et faire l'appointement d'huile pour être au trait de repère du niveau.
La flèche rouge sur la photo, vous montre le repère.

Couples de serrage MC 3C

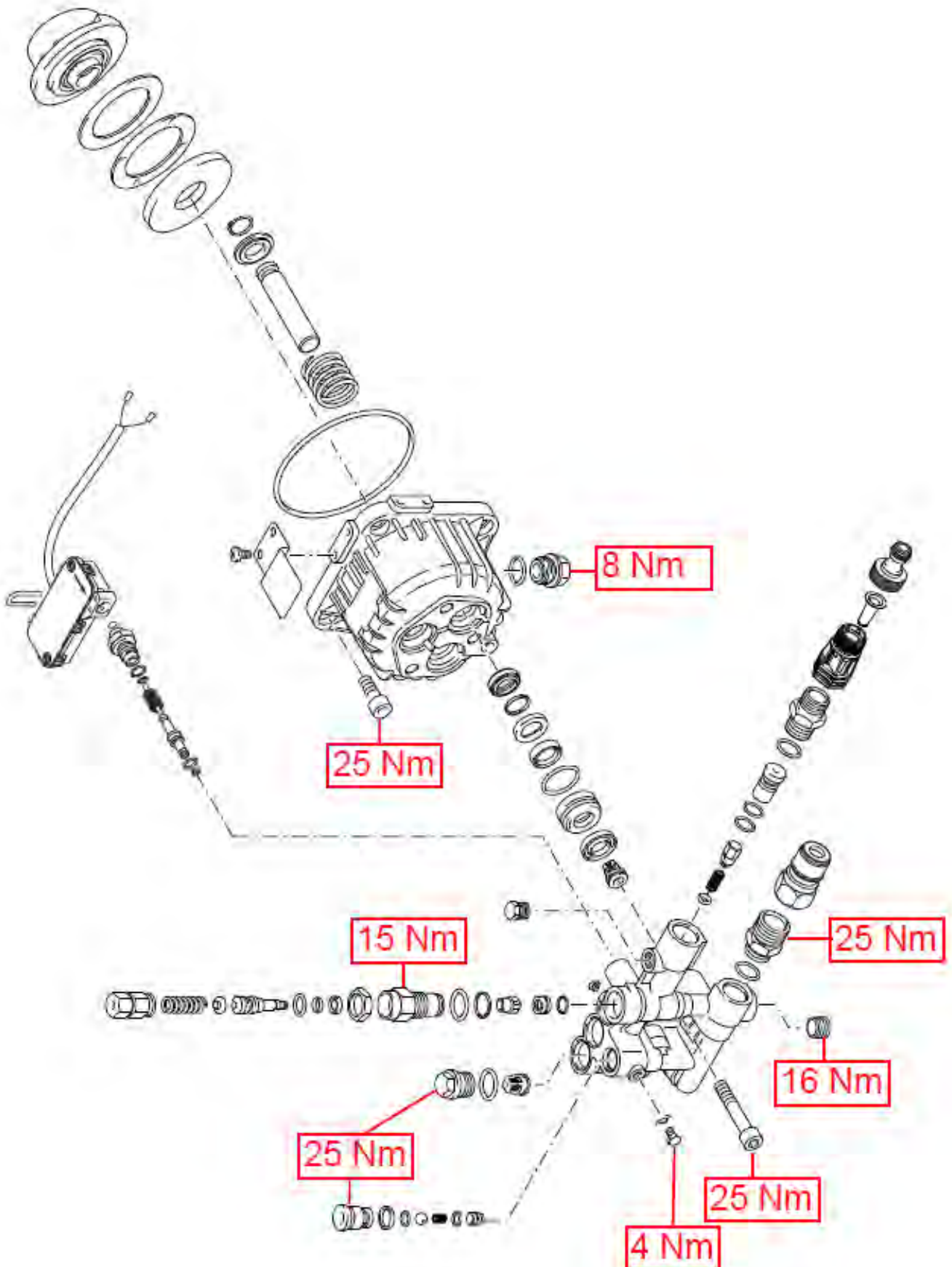

Couples de serrage MC 4M

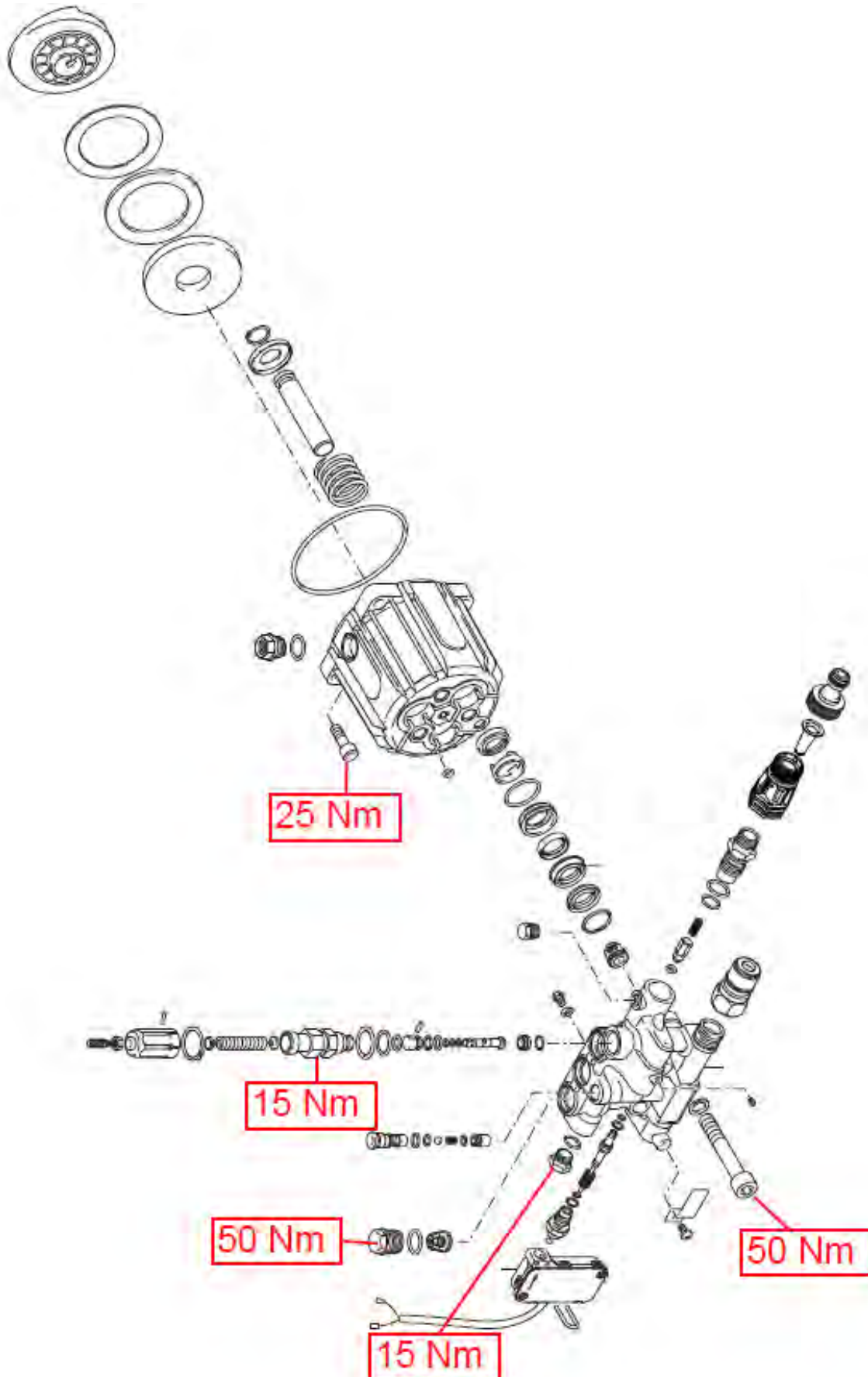

Réglage de la pression retenue



Vérification de la pression retenue

1. Installer le manomètre test 1206358 entre la sortie de pompe et le flexible haute pression.
2. Ouvrir complètement la vanne du manomètre.
3. Faire fonctionner la machine à Pression de service .
4. Relâcher la poignée pistolet et lire la Pression au manomètre.
5. La valeur correcte de la Pression est donnée au chapitre B données techniques.

NOTE:

La pression retenue est celle atteinte au moment de l'ouverture de la vanne by-pass.



Réglage de la pression retenue **MC 3C**



Réglage de la pression retenue **MC 4M**

1. La pression retenue est réglée sur le régulateur.
2. Utiliser une clef Allen de 3 mm et une clef plate de 10 mm.
3. Desserrer le contre écrou avec la clef plate de 10 mm.
4. Turn the Allen Key clockwise to increase, and counterclockwise to decrease the Pression retenue.
5. The correct Pression retenue is shown in the data sheets in section "B" in this manual.

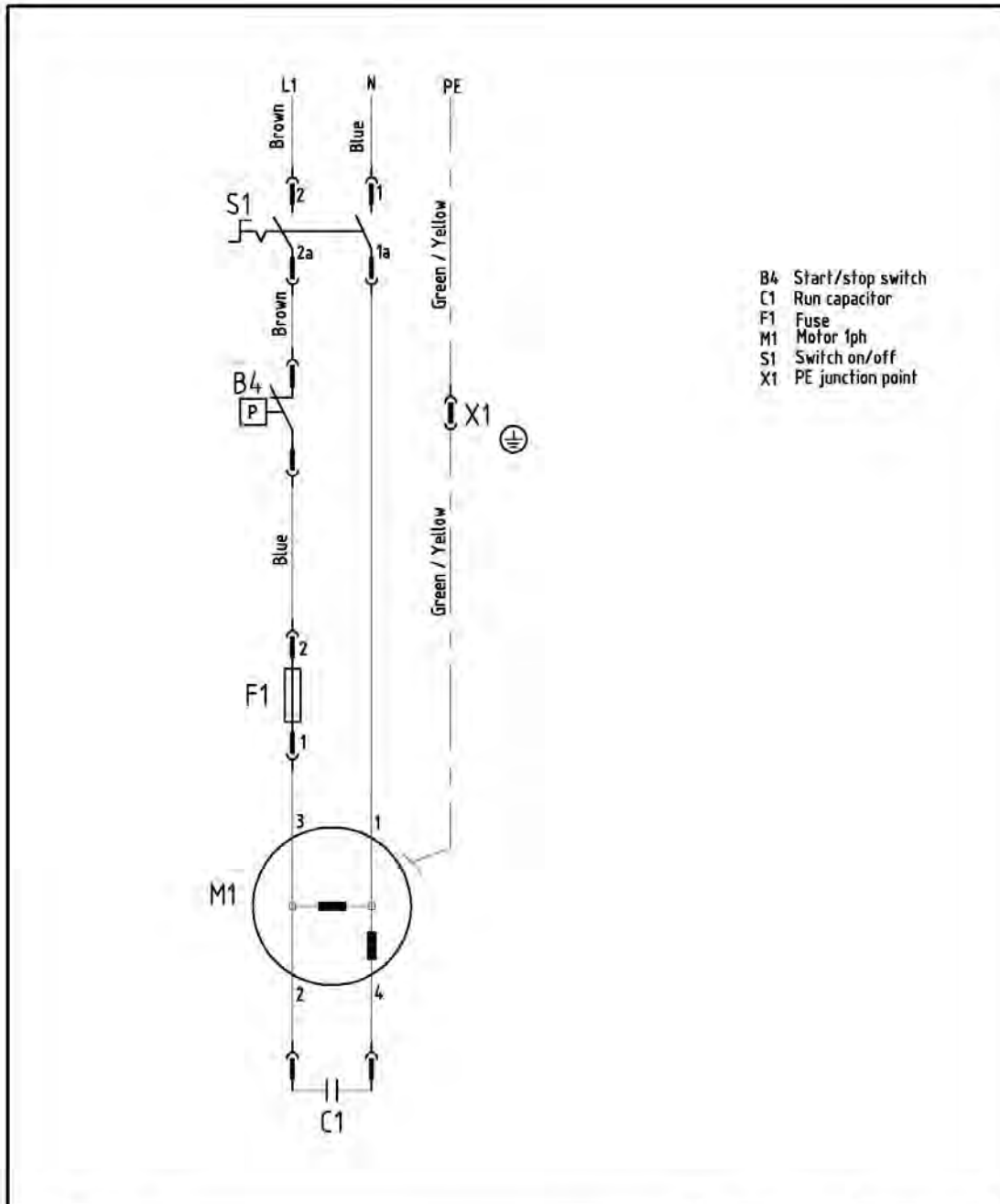

A		New drawing	09-Jan-2014	Louise Funder Hansen
Revision			Date	Modified by
Changes on Drawing				
	Date:	09-Jan-2014	Name:	Louise Funder Hansen
	Date:	13-May-2014	Name:	Søren J. Kessow
Drawing Status:	Design	Material spec:	Description: Electric diagram Poseidon 3-4 1ph	
Compliance with:	NACS 2020	Material Dimension:		
Volume:	mm ³	Not specified tolerances according to:		Drawing number: 106420592
Weight:	kg.		Soqnevej 25 2605 Broendby Denmark	Revision: A
			Sheet: 1 of 1	Scale: 1:1
			Format: A4	

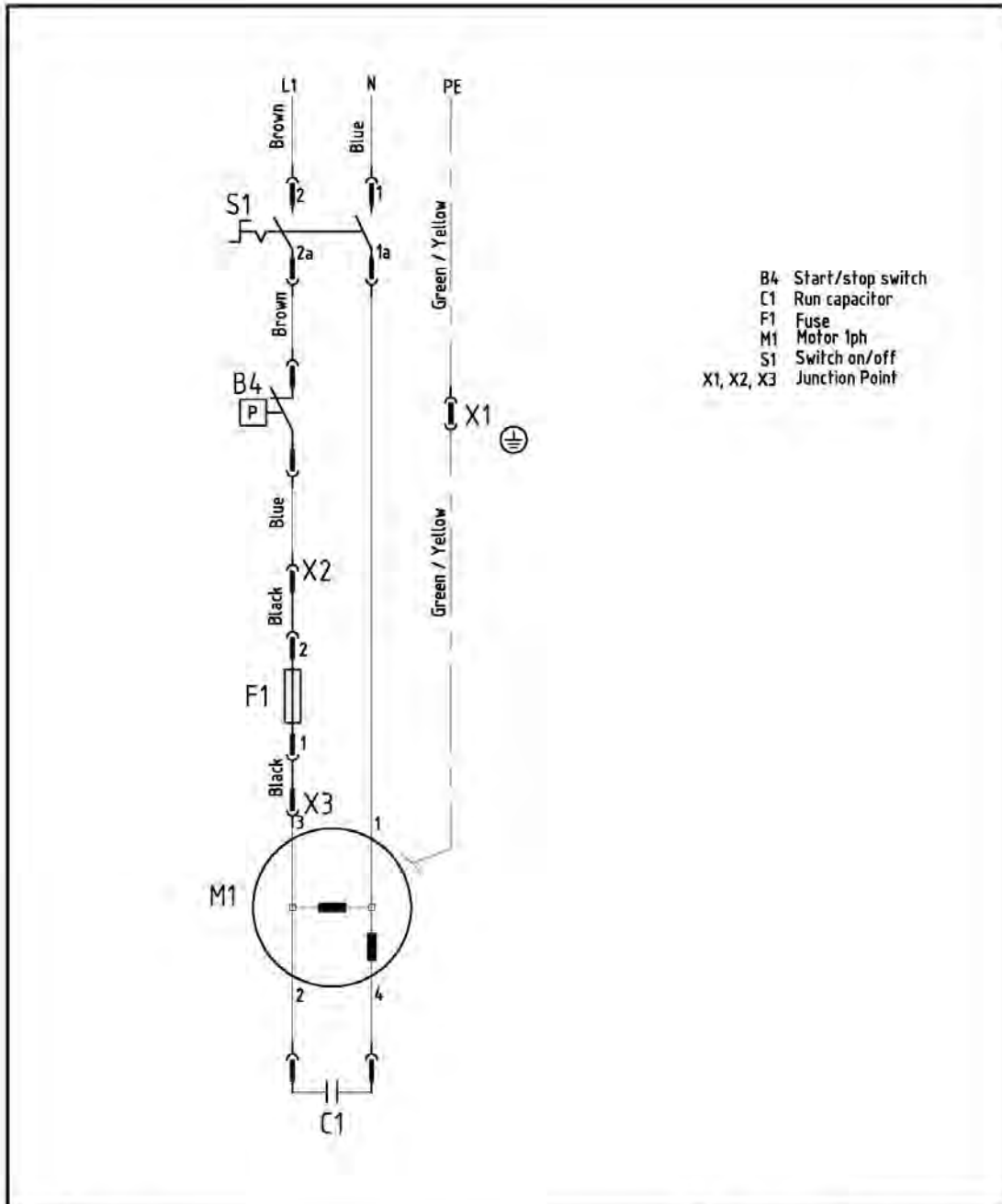

- B4 Start/stop switch
- C1 Run capacitor
- F1 Fuse
- M1 Motor 1ph
- S1 Switch on/off
- X1, X2, X3 Junction Point

A		New drawing		09-Jan-2014	Louise Funder Hansen
Revision				Date	Modified by
Changes on Drawing					
	Date:	Name:		Description:	
	09-Sep-2014	Louise Funder Hansen		Electric diagram UNITOR Pos. 3 1ph	
	09-Sep-2014	Søren J. Kassow			
Drawing Status:	Design	Material spec:			
Compliance with:		Material Dimension:		UNITOR	Drawing number:
NACS 2020		Not specified tolerances according to:			106420596
Volume:	mm3			Sheet: 1 of 1	A
Weight:	kg.			Format: A4	Scale: 1:1

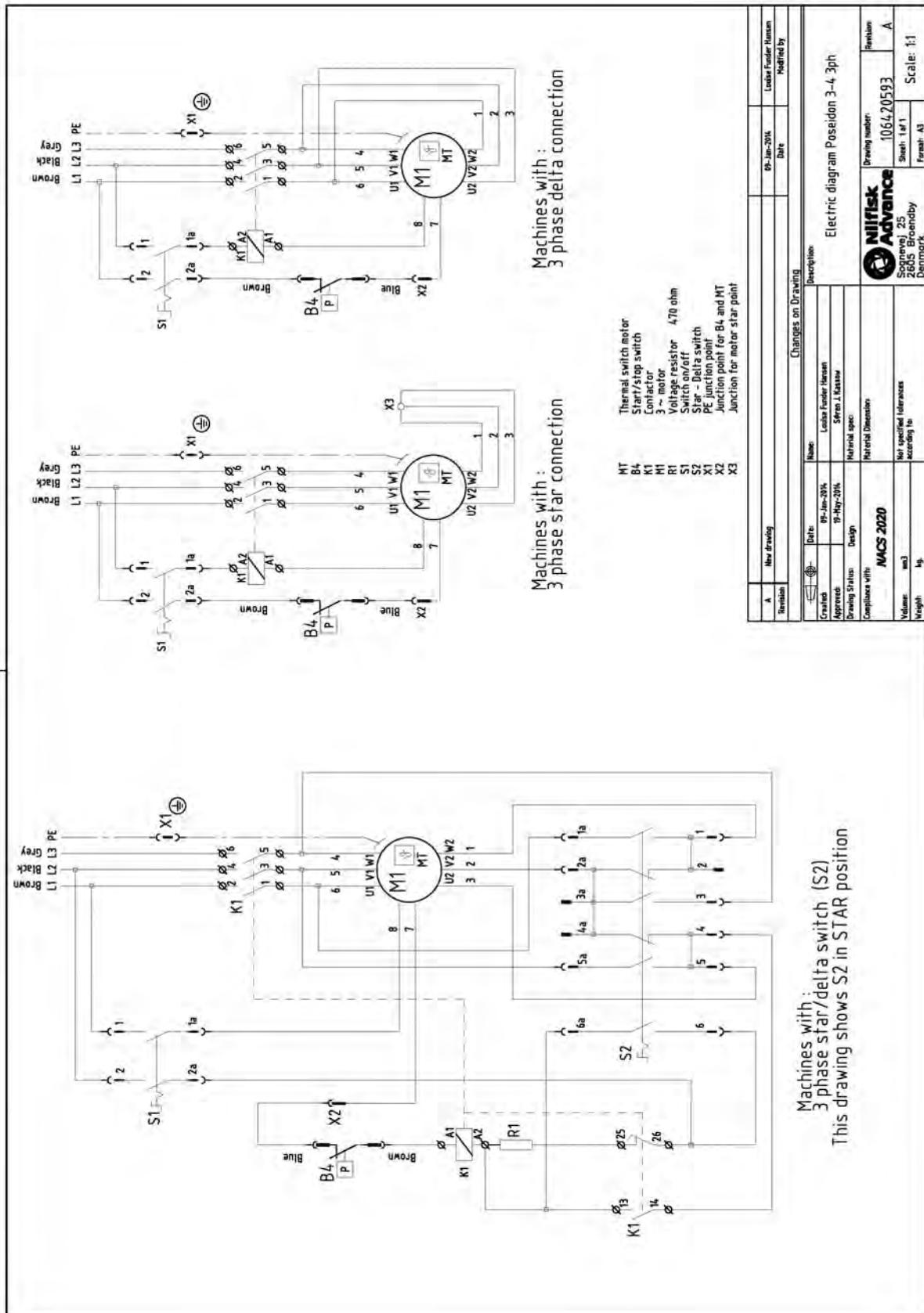

Part Number	Description	Remarks
	Special Tools	
1206358	Test Pression Gauge	Adjustment Pression retenue
1206150	Puller leg	Wobble disc MC 3C removal
	Additional Materials	
41455	Grease (-15 C to +130 C)	Valve grease

Nilfisk - ALTO
Division of Nilfisk - Advance A/S
Industrivej 1
9650 Hadsund
Denmark
www.nilfisk-alto.com
